

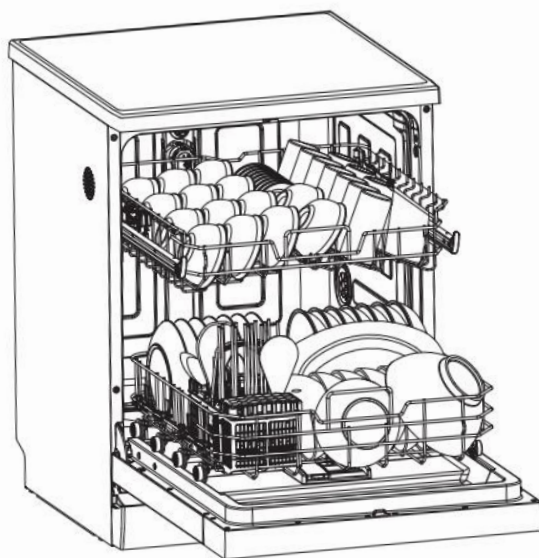

HƯỚNG DẪN SỬ DỤNG

MÁY RỬA BÁT *Model: TGFPCM795B Smart*



*Đọc kỹ HSDS trước khi dùng để vận hành sản phẩm an toàn và đúng cách.
Cắt sách hướng dẫn này ở nơi thuận tiện để khi cần có thể dễ dàng sử dụng.*

HƯỚNG DẪN KỸ THUẬT MÁY RỬA BÁT TEXGIO TGFP795B/G Smart



Đọc kỹ hướng dẫn:

Khách hàng thân mến, vui lòng đọc kỹ Hướng dẫn này và giữ lại để tham khảo về sau.

Quyển sách này gồm các phần: Hướng dẫn an toàn, Hướng dẫn sử dụng, Hướng dẫn lắp đặt và mẹo xử lý sự cố, v.v...

Hãy đọc hướng dẫn trước khi sử dụng máy rửa bát sẽ giúp bạn sử dụng và bảo dưỡng máy rửa bát thích hợp.



Trước khi gọi hỗ trợ:

Xem phần Xử lý sự cố giúp bạn có thể xử lý được các vấn đề thường gặp mà không cần yêu cầu nhân viên kỹ thuật hỗ trợ.



Chú ý:

Nhà sản xuất, tuân theo chính sách phát triển và cập nhật sản phẩm, có thể tiến hành điều chỉnh mà không thông báo trước.

Khuyến cáo: Mở máy rửa bát lần đầu, trong máy có nước là điều bình thường. Vì tất cả các máy rửa bát mới đều được nhà máy test trước khi máy được xuất ra thị trường.

Khách hàng cần kích hoạt bảo hành ngay tại thời điểm mua máy và giữ lại phiếu mua hàng để làm căn cứ chính xác cho ngày bảo hành sản phẩm.

Tất cả máy rửa bát bắt buộc đấu tiếp đất ngay khi lắp đặt lần đầu.

I. THÔNG TIN AN TOÀN	3
II. THÔNG SỐ KỸ THUẬT	6
1. Bảng thông số kỹ thuật	6
2. Cấu trúc của máy rửa bát	8
III. HƯỚNG DẪN LẮP ĐẶT	10
1. Kết nối điện, nối tiếp đất	10
2. Kết nối nguồn cấp nước	11
3. Kết nối ống nước xả	12
4. Hướng dẫn lắp độc lập	13
5. Hướng dẫn lắp âm tủ	14
6. Kiểm tra sau khi lắp đặt	15
7. Hướng dẫn sử dụng lần đầu	16
IV. HƯỚNG DẪN SỬ DỤNG	26
1. Hướng dẫn sử dụng nhanh	26
2. Bảng điều khiển	24
3. Lựa chọn chương trình rửa	28
V. BẢO DƯỠNG VỆ SINH	31
1. Vệ sinh bộ lọc	32
2. Vệ sinh tay quay phun	33
3. Vệ sinh cửa	34
VI. BẢNG MÃ LỖI	33
VII. VẤN ĐỀ THƯỜNG GẶP	34
THÔNG TIN QUAN TRỌNG	38

I. THÔNG TIN AN TOÀN

⚠ CẢNH BÁO! KHÍ HYDRO DỄ NỔ

Trong các điều kiện nhất định, khí hydro có thể được tạo ra trong hệ thống nước nóng mà không được sử dụng trong vòng hai tuần hoặc lâu hơn, KHÍ HYDRO DỄ NỔ. Nếu hệ thống nước nóng không được sử dụng trong một khoảng thời gian như trên thì trước khi sử dụng máy rửa bát phải bật tắt cả vòi nước nóng và để nước chảy từ mỗi vòi trong vài phút. Động tác này sẽ giải phóng khí hydron tích trữ. Vì là loại khí dễ cháy nổ, nên không được hút thuốc hay bật lửa trong thời gian này.

⚠ CẢNH BÁO NGƯỜI DÙNG SỬ DỤNG THÍCH HỢP

- Không lạm dụng, ngồi lên hay đứng lên cửa hoặc giá bát đĩa của máy rửa bát.
- Không chạm vào bộ phận làm nóng bên trong hoặc ngay sau khi sử dụng.
- Không vận hành máy rửa bát trừ khi các ngăn đã lắp đúng vị trí. Mở cửa cẩn thận nếu máy rửa bát vẫn đang hoạt động vì có nguy cơ bị bỏng khi nước bị phun ra ngoài.
- Không đặt bất kỳ vật nặng nào hoặc đứng lên cửa khi cửa đang mở. Cửa sẽ bị gãy về phía trước.
- Khi cho các vật dụng vào máy để rửa:
 - ✓ Đặt các vật nhọn sao cho chúng không gây hại đến gioăng làm kín cửa.
 - ✓ Đặt dao nhọn với cán dao ở trên để giảm nguy cơ gây tai nạn
 - ✓ Cảnh báo: Dao và các thiết bị khác có các bộ phận sắc nhọn phải được đặt trên giá sao cho các bộ phận sắc nhọn hướng xuống dưới hoặc đặt nằm ngang.
- Nên tránh để các vật nhựa tiếp xúc với bộ phận làm nóng
- Kiểm tra xem hộp đựng chất tẩy rửa có hết sau khi hoàn thành chu kỳ rửa
- Chỉ sử dụng chất tẩy rửa và phụ gia rửa được thiết kế dành cho máy rửa bát tự động. **(Không được sử dụng xà phòng, bột rửa và nước rửa bát bằng tay cho máy rửa bát)**
- Không để trẻ em lại gần khi cửa máy rửa bát mở vì có thể vẫn còn một ít chất tẩy rửa vẫn còn sẽ bị tràn ra ngoài.
- Trẻ em cần bảo đảm được giám sát để đảm bảo rằng chúng không chơi đùa với các thiết bị.

- Sản phẩm này không được thiết kế để những người (bao gồm cả trẻ em) thiếu năng, nhạy cảm tâm thần hoặc những người không có kinh nghiệm kiến thức trừ khi họ được giám sát sử dụng thiết bị bởi người có trách nhiệm đảm bảo an toàn.
 - Chất tẩy rửa máy rửa bát là chất kiềm. Do đó chúng có thể gây nguy hiểm nếu nuốt phải. Tránh tiếp xúc với da và mắt, giữ trẻ em phải tránh xa máy rửa bát khi cửa mở.
 - Không nên để cửa mở vì điều này có thể gây nguy cơ vấp ngã.
 - Nếu dây nguồn, dây điện bị hỏng thì phải được thay thế bởi nhà sản xuất hoặc các bộ phận dịch vụ hay nhân viên có trình độ tương đương để tránh gây nguy hiểm.
 - Vui lòng vứt bỏ các vật liệu đúng cách.
 - Chỉ sử dụng máy rửa bát với các chức năng xác định
 - Trong quá trình lắp đặt, nguồn cấp điện không được kéo căng hoặc bẻ cong nó.
 - Không làm thay đổi các điều khiển.
 - Thiết bị được kết nối với nguồn nước bằng ống mềm, và không sử dụng ống mềm cũ.
 - Máy được thiết kế chỉ sử dụng trong gia đình. Máy này không được thiết kế để sử dụng trong nhà hàng.
 - Giữ sách hướng dẫn sử dụng này ở nơi an toàn để tham khảo về sau. Nếu bán thiết bị hay di chuyển thì phải đảm bảo hướng dẫn sử dụng luôn đi kèm thiết bị để chủ sở hữu mới có thể nhận được những lời khuyên hữu ích.
- Hãy đọc kỹ hướng dẫn này: Nó bao gồm các thông tin quan trọng liên quan đến việc lắp đặt an toàn, sử dụng và bảo dưỡng thiết bị.
- Nếu phải di chuyển thiết bị, cần giữ ở vị trí thẳng đứng, nếu thật cần thiết thì có thể đặt máy nằm ngang nhưng phải đảm bảo muối không được tràn ra ngoài.

Xử lý

Vứt bỏ vật liệu đóng gói máy rửa chén thích hợp.

Tất cả các vật liệu đóng gói có thể tái chế.
Các bộ phận bằng nhựa được đánh dấu chữ viết tắt chuẩn quốc tế:(ví dụ PS cho polystyren, vật liệu đệm)



Thiết bị này tuân thủ quy định Châu Âu
2002/96/EC

**ĐỌC VÀ TUÂN THỦ CÁC THÔNG TIN AN TOÀN, CÂN THẬN
GHI NHỚ CÁC HƯỚNG DẪN TRONG QUYỂN SÁCH NÀY**

II. THÔNG SỐ KỸ THUẬT

1. Bảng thông số kỹ thuật

Thương hiệu	Texgio
Mã model	TGFPCM795B Smart
Số bộ tiêu chuẩn	14
Hiệu quả năng lượng	A++
Tiêu thụ năng lượng hàng năm	236.7kw/h
Năng lượng tiêu thụ chu kỳ làm sạch tiêu chuẩn	0,83kw/h
Công suất tiêu thụ ở chế độ nghỉ	0,31W
Tiêu thụ nước hàng năm	3108 liter
Hiệu quả sấy	A
Chu kỳ làm sạch tiêu chuẩn	ECO
Thời gian của chu kỳ làm sạch tiêu chuẩn	180 phút
Độ ồn	46 dB(A) re 1 pW
Lắp đặt	Độc lập/Bán âm tủ
Kích thước Cao x Rộng x Sâu	795 x 598 x 600 mm
Công suất tiêu thụ	1800W
Điện áp định mức/ tần suất	220-240/50Hz
Áp suất nước (áp suất dòng chảy)	0.04-1.0MPa=0.4-10 bar

* **Lưu ý:** Do sự cải tiến liên tục của sản phẩm, các thông số kỹ thuật trong hướng dẫn này được sửa đổi mà không cần thông báo trước!

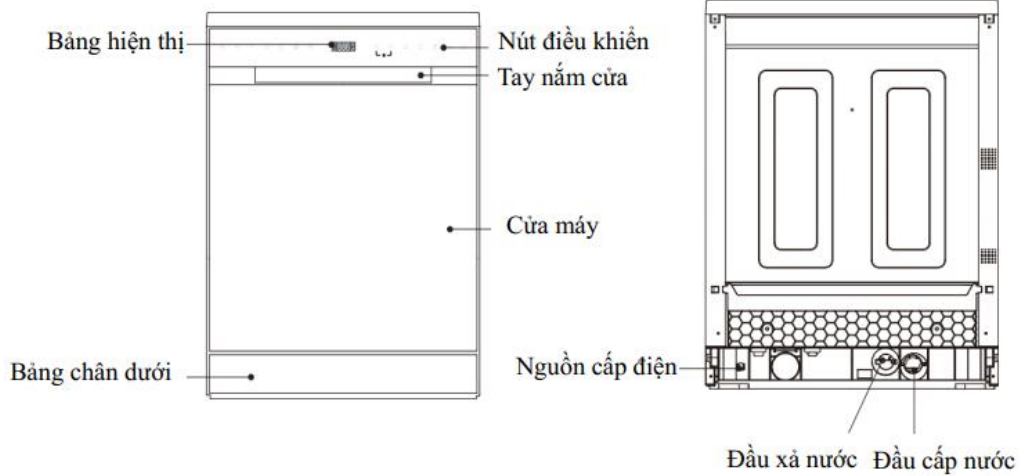
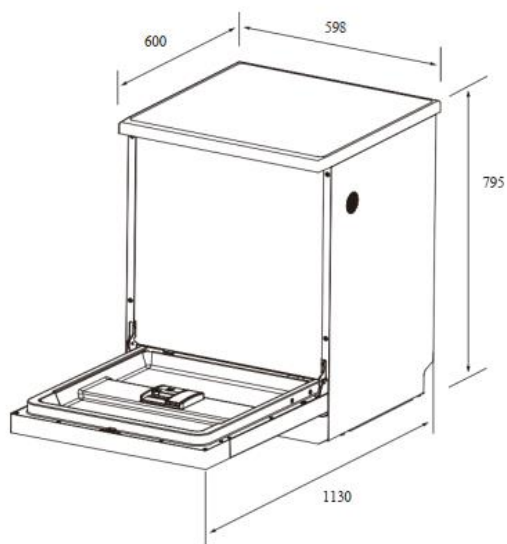

2. Cấu trúc của máy rửa bát

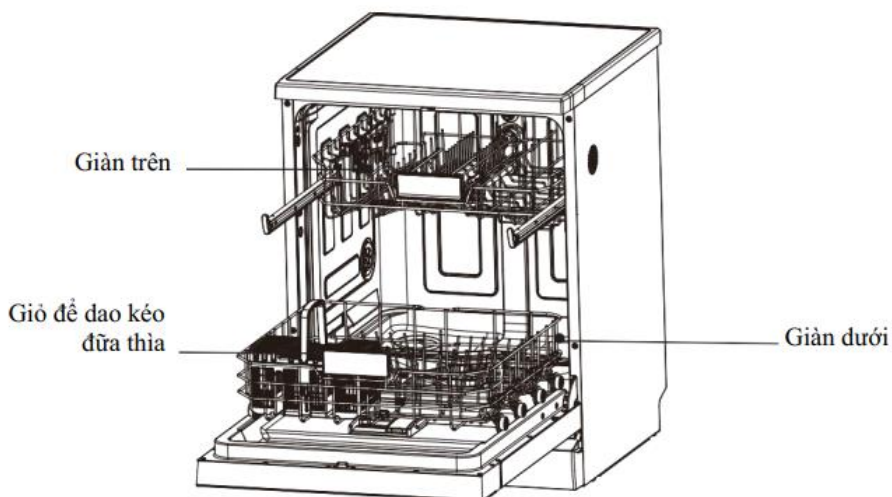
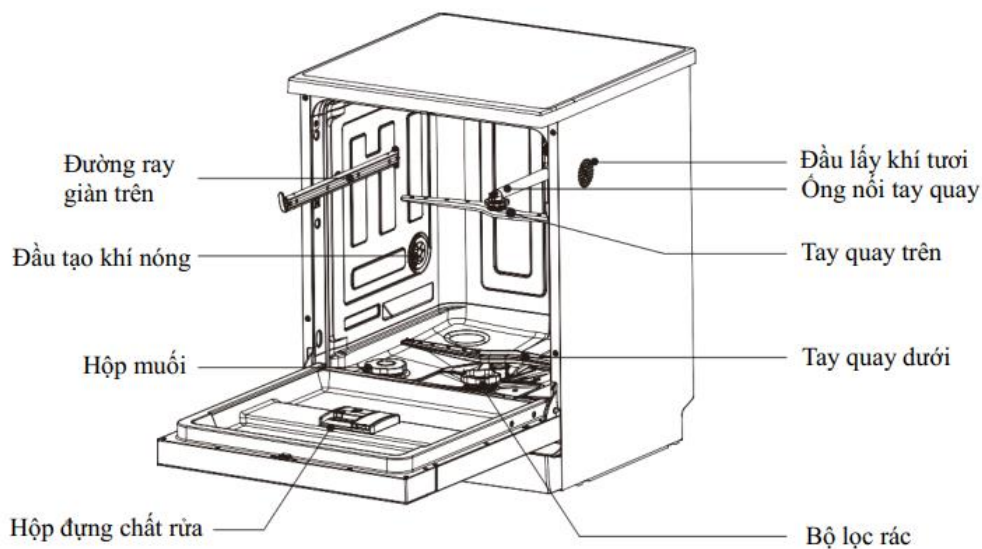

Lưu ý: Hình ảnh chỉ để tham khảo, các mô hình có thể khác nhau, xem chính xác bằng hình ảnh thực tế.

Vui lòng kiểm tra xem các phụ kiện đầy đủ theo danh sách đóng gói.



Phễu muối

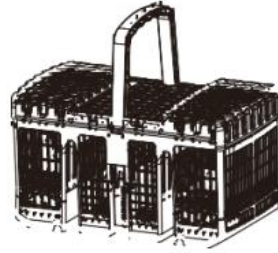

Giỏ đựng dao dưa muối

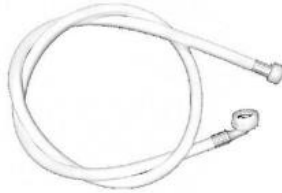

Dây cấp nước

STT	Phụ kiện	SL
1	Máy rửa	1
2	Giàn	2
3	Phễu muối	1
4	Giỏ đựng dao dưa muối	1
5	Dây cấp nước	1
6	Hướng dẫn sử dụng	1

III. HƯỚNG DẪN LẮP ĐẶT

1. Kết nối điện, nối tiếp đất

Xem nhãn đánh giá để biết điện áp định mức và kết nối máy rửa bát với nguồn điện thích hợp. Sử dụng cầu chì 10A/13A/16A hoặc cầu dao được khuyến nghị và cung cấp bảng mạch riêng cho thiết bị.

Đảm bảo điện áp và tần số tương ứng với điện áp trên bảng thông số. Chỉ cắm điện vào ổ cắm khi nối tiếp đất đúng cách. Nếu ổ cắm không phù hợp với phích cắm hãy thay thế ổ cắm. Vì chúng có thể gây quá nhiệt và bỏng.

Đảm bảo rằng tiếp đất đúng cách trước khi sử dụng

➤ Cách đấu điện tiếp đất

Vật dụng gồm: 1 dây điện, 1 đinh 10, 1 ít nước rửa bát và khoan. Khoan 1 điểm giao giữa chân tường và sàn nhà, đổ 1 chút nước rửa bát vào điểm khoan, đóng 1 đinh 10 cố định. Dùng 1 đầu dây điện nối vào đinh, đầu dây điện còn lại đấu vào một điểm bất kỳ trên máy rửa bát.

▲ Cảnh báo an toàn:



Ngắt nguồn điện khi lắp đặt máy tránh bị điện giật.

Vì sự an toàn của người sử dụng, không sử dụng dây nối dài hoặc phích cắm bộ chuyển đổi cho thiết bị. Trong mọi trường hợp không được cắt hoặc tháo dây nối tiếp đất ra khỏi dây nguồn.

2. Kết nối nguồn cấp nước

Kết nối nước lạnh. Nếu ống nước chưa sử dụng hoặc lâu ngày không sử dụng phải xả hết lượng nước cũ tồn dư trong đường ống để đảm bảo nước trong ống nước là nguồn nước sạch, tránh rủi ro đầu vào nước bị tắc làm hỏng thiết bị.

Chú ý: Không đặt Máy rửa bát trên ống mềm cấp nước

Kết nối đầu dây với vị trí van đầu vào ở sau máy như trong hình vẽ:



Ống cấp nước thông thường



Ống cấp nước AquaStop

Dây cấp nước AquaStop 2 lớp
Đảm bảo an toàn bằng cách khóa chặn dòng nước tự động khi có sự cố dây cấp nước bị thủng hoặc vỡ.

- ✓ Kết nối ống cấp nước lạnh với đầu 3/4 (inch) có ren và đảm bảo rằng nó được gắn chặt vào vị trí.
- ✓ Áp lực nước đầu vào máy rửa chén bát là 0,04MPa-1MPa, khi áp lực nước thấp hơn mức này, van cấp sẽ nước không lấy đủ nước, hoặc thời gian lấy nước dài hơn thời gian điều khiển quy trình, khi đó màn hình sẽ hiển thị "E2" (Xem cách khắc phục bảng mã lỗi).
- ✓ Nguồn nước không nên xa quá 150 cm tính từ sau lưng máy để kết nối dây cấp nước từ máy tới nguồn đạt yêu cầu.
- ✓ Máy rửa bát không nên đặt trên ống mềm cấp nước
- ✓ Tắt vòi nước khi không sử dụng máy rửa chén.
- ✓ Kiểm tra hệ thống bên trong thường xuyên để phát hiện rò rỉ.
- ✓ Trước khi sử dụng máy rửa chén, hãy kiểm tra tất cả các kết nối trên van cấp, dây cấp và nguồn nước để ngăn chặn rò rỉ.

3. Kết nối ống nước xả

Lắp ống thoát nước vào đường thoát tối thiểu đường kính 4cm hoặc để ống chảy luôn trực tiếp vào bồn rửa, đảm bảo tránh làm cong, gấp khúc. Chiều cao của ống thoát ít nhất 200mm so với đáy máy rửa chén và chiều cao tối đa không được vượt quá 800mm, đầu tự do của ống không được nhúng vào nước để tránh dòng chảy ngược nước lại máy.

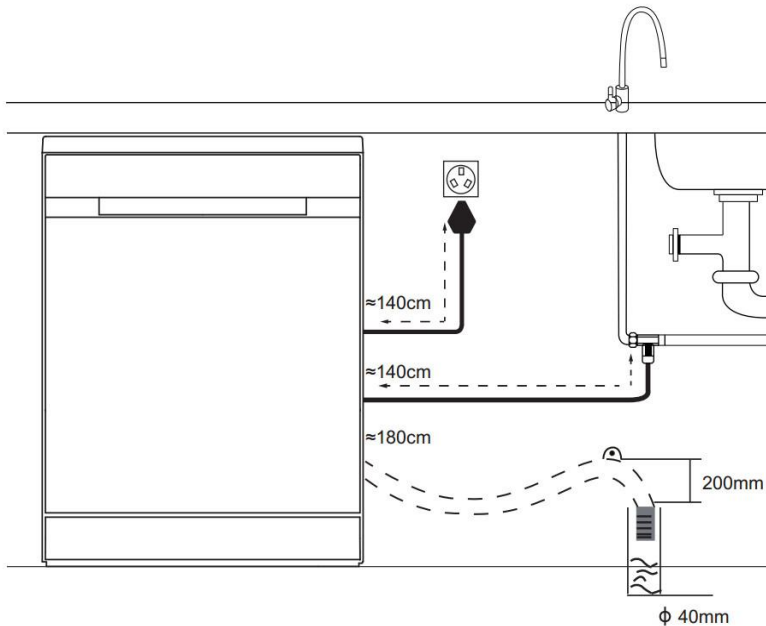

⚠ *Chú ý: Xốp và nhựa đóng gói có khả năng gây nguy hiểm cho trẻ em, vui lòng xử lý và phân loại rác cẩn thận.*

4. Hướng dẫn lắp đặt độc lập

Chọn vị trí lắp đặt thích hợp, gần với nguồn điện, nguồn nước và thuận tiện kết nối ống xả. Mặt sau dựa vào tường, các bên dọc theo tủ hoặc tường liền kề. Ống cấp và thoát nước có thể đặt bên phải hoặc bên trái để tạo điều kiện lắp đặt phù hợp.

Làm thế nào để xả nước thải khỏi đường ống? Nếu bồn rửa cao hơn 100 mm so với sàn nhà, nước thải trong ống không thể thoát trực tiếp vào bồn rửa. Cần phải xả nước thải từ vòi vào thùng chứa phù hợp được đặt bên ngoài và thấp hơn bồn rửa.

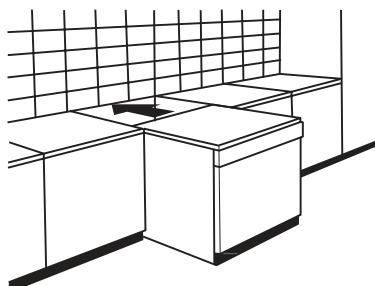
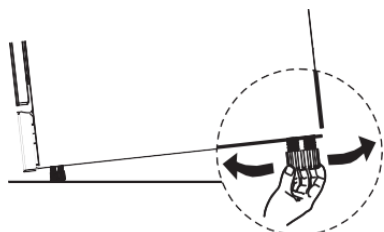

Đầu ra thoát nước

Nối dây thải nước. Dây thải nước phải được lắp chính xác để tránh rò rỉ nước. Đảm bảo rằng ống thải nước không bị gấp khúc hoặc bị bẹp. Trong trường hợp bạn cần nối dài ống thoát nước, hãy đảm bảo sử dụng một ống thoát nước tương tự. Không được dài hơn 4 mét, nếu không hiệu quả làm sạch của máy rửa bát có thể bị giảm.

Kết nối Syphon

Điểm kết nối dây thải nước phải ở độ cao dưới 10 cm (tối đa) từ đáy máy. Dây thải nước cần được gắn cố định.

5. Hướng dẫn lắp âm tủ

Vị trí lắp đặt máy rửa bát nên gần đường ống dẫn nước vào, thoát nước và ổ điện. Khoảng cách giữa chiều cao máy và tủ nhỏ hơn 5mm.

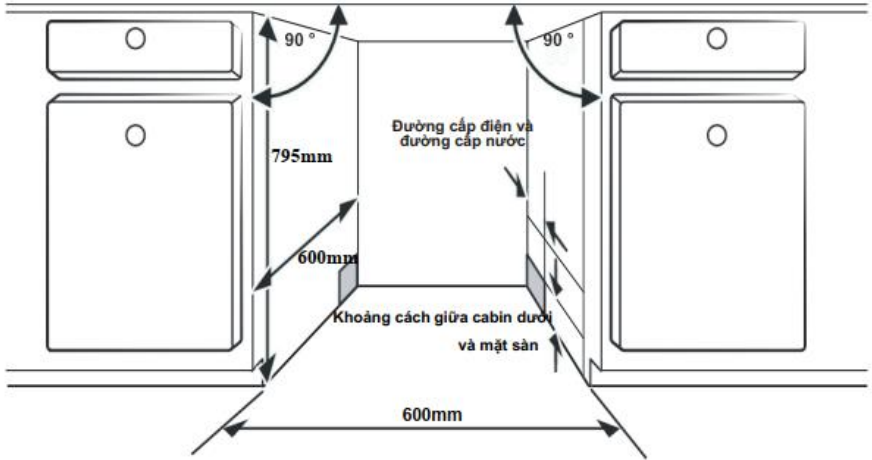

Hình minh họa kích thước tủ và vị trí lắp đặt máy rửa bát.

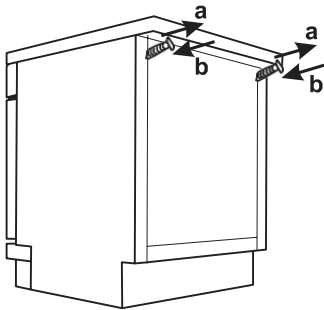

Tháo nắp máy trên để lắp

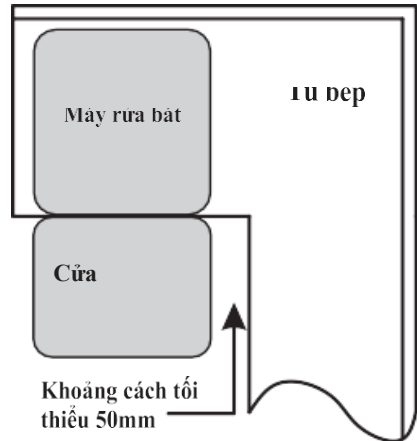

Nếu đặt ở góc tủ nên có không gian mở cửa

6. Kiểm tra sau khi lắp đặt xong máy rửa bát

- a) Nếu thiết bị được đặt an toàn trên sàn rồi thì vặn vít.
- b) Đảm bảo rằng hệ thống dây cấp nước và dây thoát nước đã được lắp đặt chính xác
- c) Cắm nguồn điện
- d) Khởi động máy rửa bát

Cần tiến hành các bước kiểm tra trước khi khởi động máy rửa bát:

- 1. Liệu máy rửa bát đã cân đối và cố định chưa?
- 2. Liệu van cấp nước đã mở chưa?
- 3. Liệu có rò rỉ nước ở chỗ kết nối không?
- 4. Liệu nguồn điện đã được kết nối?
- 5. Liệu đã bật công tắc cấp điện?
- 6. Liệu ống mềm cấp và xả đã được kết nối đúng cách?
- 7. Đã kết nối điện tiếp đất đúng cách chưa?
- 8. Tất cả vật liệu đóng gói và hướng dẫn đã được lấy ra khỏi máy rửa bát

=> Hãy lắp đặt đúng cách để máy được sử dụng hiệu quả và không báo lỗi trong quá trình sử dụng. Nếu có bất kỳ thắc mắc nào, hãy liên hệ số Hotline 1900 5555 05 để được hỗ trợ ngay.

Lưu ý: Sau khi lắp đặt, hãy để sách hướng dẫn sử dụng này vào trong ngăn kéo. Nội dung của quyển hướng dẫn này rất hữu dụng cho người sử dụng.

QUAN TRỌNG

Để đảm bảo công suất hoạt động của máy rửa bát được 1 cách tốt nhất. Hãy đọc tất cả phần hướng dẫn sử dụng trước khi sử dụng máy lần đầu tiên

7. Hướng dẫn sử dụng lần đầu tiên

- i. Đổ muối vào hộp chứa muối
- ii. Đổ chất trợ xả vào ngăn chứa chất trợ xả
- iii. Cho chất rửa vào ngăn đựng chất rửa
- iv. Xếp bát đĩa vào giàn

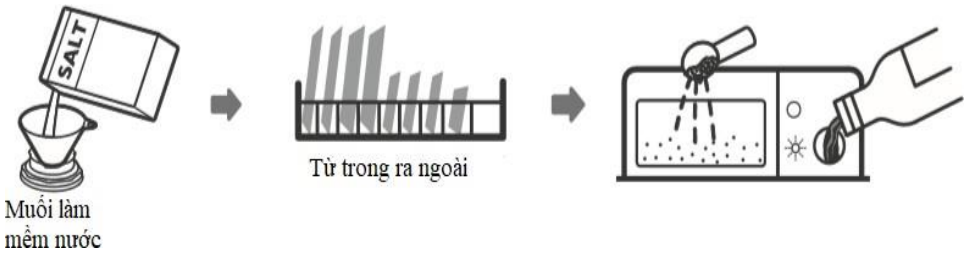

a) Hướng dẫn cách đổ muối

Chỉ sử dụng muối được thiết kế đặc biệt cho máy rửa bát!

- Muối làm mềm nước được sử dụng để làm mềm nước, giảm vôi và đảm bảo đồ dùng sáng như mới. Nước càng nhiều khoáng chất thì độ cứng của nước càng cao. Muối làm mềm nước phải được cài đặt phù hợp với độ cứng của nước nhà bạn đang sử dụng
- Công ty cấp nước địa phương có thể cung cấp về giá trị độ cứng của nước máy
- Mọi loại muối khác không được thiết kế đặc biệt để sử dụng cho máy rửa bát, đặc biệt là muối ăn, sẽ làm hỏng chất làm mềm nước. Trong trường hợp thiệt hại do sử dụng muối không phù hợp, nhà sản xuất không bảo hành cũng như không chịu trách nhiệm về bất kỳ thiệt hại nào xảy ra.

- Hộp đựng muối nằm bên dưới giàn dưới và phải được đổ đầy như hình vẽ dưới đây:

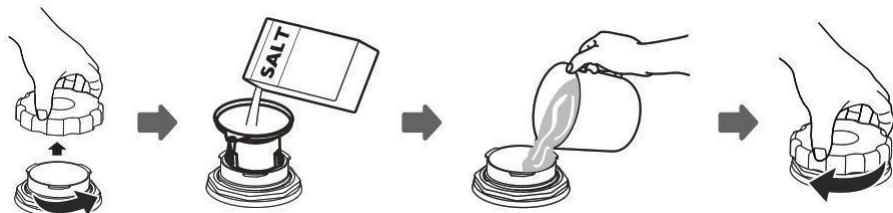

1. Tháo giàn dưới và mở nắp hộp chứa muối
2. Đặt phần cuối của phễu (đi kèm) vào lỗ và đổ khoảng 1kg muối rửa chén vào.
3. Trước khi rửa lần đầu, hãy đổ đầy nước vào hộp đựng muối đến mức tối đa, một lượng nhỏ nước tràn ra từ hộp đựng muối là điều bình thường.
4. Sau khi đổ đầy bình, vặn chặt nắp lại.
5. Đèn cảnh báo muối sẽ tắt sau khi hộp đựng muối đã được đổ đầy, tùy thuộc vào mức độ hòa tan của muối, đèn cảnh báo muối có thể vẫn sáng mặc dù hộp đựng muối đã được đổ đầy.
6. Ngay sau khi đổ đầy muối vào hộp đựng muối, nên bắt đầu ngay 1 chương trình rửa (Chúng tôi đề nghị sử dụng chương trình ngắn). Nếu không thực hiện đúng: hệ thống lọc, máy bơm hoặc các bộ phận quan trọng khác của máy có thể bị hỏng do nhiễm mặn. Chúng tôi sẽ không chịu trách nhiệm bảo hành về nguy cơ này.

Lưu ý:

Nếu muối bị tràn, hãy chạy chương trình rửa tráng hoặc rửa nhanh để loại bỏ muối tràn. Điều này sẽ ngăn chặn bất kỳ hạt muối hoặc nước mặn đọng lại dưới sàn máy gây ăn mòn.

Khi đèn cảnh báo muối (☹) trong bảng điều khiển bật sáng, có nghĩa là muối đã sắp hết, cần được đổ thêm đầy muối.

b) Cách cài đặt muối trên bảng điều khiển

Bước 1: Khi đóng cửa, nhấn nút nguồn để bật trong vòng 60 giây, và nhấn nút “start/pause” trong 5 giây để vào chế độ cài đặt. Đèn kỹ thuật số hiển thị "H *",

Bước 2: Nhấn nút “Start/Pause” để thay đổi mức chỉ báo, mỗi khi nhấn nút “Start/Pause”; thứ tự hiển thị là: "H1 → H2 → H3 → H4 → H5 → H6 → H7 → H8 → H9 → HA → Hb → HC → Hd → E → HF → H1" thay đổi theo chu kỳ. Trong chế độ cài đặt, nếu bạn không chuyển nút “Start/Pause” trong 5 giây, bạn sẽ thoát khỏi chế độ cài đặt và chuyển sang trạng thái chờ. Máy sẽ tự động ghi nhớ cài đặt; hoặc nhấn nút nguồn để tắt và chương trình ghi nhớ sẽ được lưu.

Bước 3: Máy sẽ ghi nhớ mức muối do người dùng cài đặt và chu trình rửa đang chạy (lặp lại sau khi cài đặt).

BẢNG ĐO ĐỘ CỨNG CỦA NƯỚC

WATER HARDNESS(ppm)	GEAR
0-50	Hd-HF
50-100	HA-HC
100-150	H9-H10
150-200	H7-H8
200-300	H5-H6
300-400	H4
400-500	H3
500-600	H2
>600	H1

- ❖ Bảng độ đo độ cứng của nước theo tiêu chuẩn nước Đức
- ❖ Đơn vị đo độ cứng nước: Mmol/l
- ❖ *Mức cài muối nhà máy mặc định: H3*



Lưu ý: Nếu nước khu vực nhà bạn mềm có thể bỏ qua chức năng này, tùy thuộc vào độ cứng của nước khu vực bạn đang sống để cài đặt mức muối phù hợp

- Độ cứng của nước thay đổi tùy theo từng nơi. Nếu sử dụng nước cứng, cặn bẩn sẽ hình thành trên bát đĩa và đồ dùng của bạn.
- Máy được trang bị một chất làm mềm đặc biệt sử dụng trong hộp chứa muối được thiết kế đặc biệt để loại bỏ vôi và khoáng chất khỏi nước.

Lưu ý: Chúng tôi xin khước từ mọi trách nhiệm bảo hành nếu khách hàng không thực hiện đúng các hướng dẫn trên, dẫn đến hệ thống lọc, máy bơm hoặc các bộ phận quan trọng khác của máy có thể bị hỏng do nhiễm mặn hoặc đóng cặn.

c) Hướng dẫn đổ nước trợ xả (nước làm bóng)

Chất trợ xả được tiết ra trong lần rửa tráng cuối cùng để ngăn nước đọng lại trên bát đĩa, giúp bát đĩa khô ráo hơn, sáng hơn, tránh để lại các vết nước trên đồ dùng của bạn.

Chất trợ rửa có thể làm giảm sức căng bề mặt của nước, tránh để lại vết nước trên bề mặt bộ đồ ăn sau khi rửa, đồng thời có thể làm nước bay hơi đều và nhanh trong quá trình làm khô, đồng thời giữ cho bề mặt bộ đồ ăn luôn sáng bóng.

Lượng trợ xả phải phù hợp, quá ít sẽ ảnh hưởng đến hiệu quả rửa và có thể có vết nước và vết vôi trên bề mặt bộ đồ ăn; quá nhiều sẽ làm cho bộ đồ ăn bóng nhờn trông có dầu mỡ.

Không có chất trợ xả sẽ không ảnh hưởng đến độ sạch của máy rửa bát, nhưng nó sẽ ảnh hưởng đến hiệu quả sấy khô.

Chú ý:

1) Khi đèn cảnh báo chất trợ xả “☼” trên bảng điều khiển bật sáng, có nghĩa là chất trợ xả đã gần hết, bạn nên đổ đầy thêm. Dung tích của hộp nước trợ xả xấp xỉ 140 ml.

2) Bạn luôn có thể ước tính lượng chất trợ xả trong hộp chứa thông qua màu sắc của chỉ báo mức quang học nằm bên cạnh nắp. Khi hộp chứa chất trợ xả đầy, chỉ báo sẽ tối hoàn toàn. Kích thước của chấm đen giảm khi chất trợ xả giảm đi. Bạn không nên để mức trợ xả dưới 1/4.

d) Cách đổ chất trợ xả vào hộp chứa:

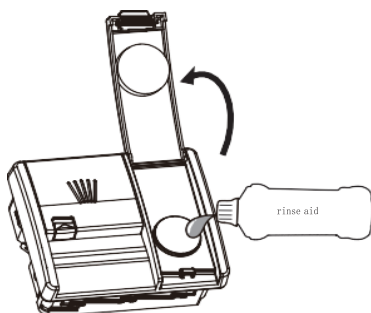

- 1) . Mở nắp hộp theo hướng mũi tên, sau đó thêm chất trợ rửa, cẩn thận để không làm cho nó bị tràn.
- 2) . Lượng nước trợ xả thêm vào có thể khác nhau do đặc tính của nước ở các khu vực khác nhau, thường khoảng 3-4ml mỗi lần. Thêm một lần có thể sử dụng nhiều lần.



Lau sạch chất trợ xả bằng khăn thấm nước, để tránh tạo bọt quá nhiều trong lần rửa tiếp theo

e) Hướng dẫn sử dụng chất rửa (dạng bột hoặc viên)

- Các thành phần hóa học tạo nên chất rửa cần thiết để loại bỏ, nghiền nát và loại bỏ tất cả các chất bẩn ra khỏi máy rửa bát. Hầu hết các chất rửa đều có chất lượng phù hợp cho mục đích này.
- Sử dụng chất rửa đúng cách
- Chỉ sử dụng chất rửa chuyên dụng cho máy rửa bát. Giữ cho bột rửa của bạn luôn mới và khô.
- Không cho bột rửa vào ngăn đựng sớm cho đến khi bạn sẵn sàng rửa bát.
- Chất rửa máy rửa bát có tính ăn mòn! Để chất rửa của máy rửa bát ngoài tầm với của trẻ em

f) Hướng dẫn đổ chất rửa

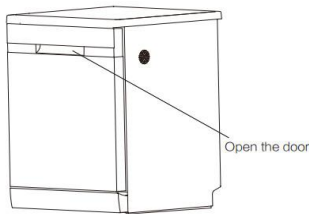

Bước 1: Mở cửa máy, hộp nắp chất rửa ở bên trong cửa máy.

Bước 2: Nhấn nút có mũi tên như hình minh họa để mở nắp của bộ phân phối. Đổ 20g bột rửa bát vào hộp đựng bột. Trong chu trình rửa, hộp sẽ tự động mở và bột rửa sẽ tự động hoàn tan với nước.

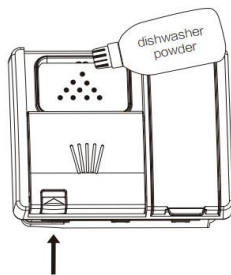

Bước 3: Đóng nắp hộp. Trong chu trình rửa, hộp sẽ tự động mở và bột rửa bát sẽ tự động vào nước.

▲ Cảnh báo: Chỉ dùng chất rửa chuyên dụng dành cho máy rửa bát, tuyệt đối không cho xà phòng, nước rửa bát vào máy rửa bát.

g) Cách xếp bát vào giàn

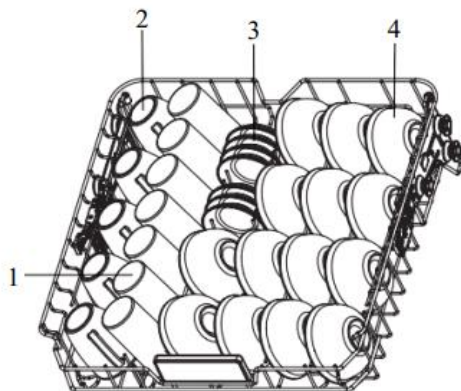

Số	
1	Ly
2	Cốc
3	Bát nước chấm
4	Bát ăn cơm

Giàn trên

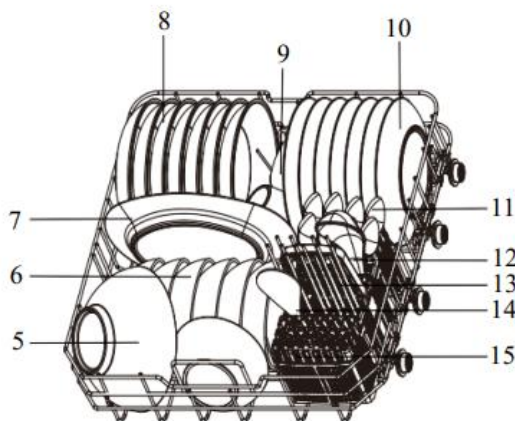

Số	
5	Bát canh
6	Tô mỳ
7	Đĩa bầu dục
8	Đĩa sâu lòng
9	Cốc
10	Đĩa nông
11	Muỗng súp nhỏ
12	Muỗi canh
13	Đũa (dài < 240mm)
14	Muỗng ăn cơm
15	Giỏ đựng dao kéo

Giàn dưới

➤ Nên xếp dao kéo ở giá riêng biệt, ở những vị trí thích hợp, đảm bảo chúng không xếp chồng lên nhau nhằm giảm hiệu quả sạch sau khi rửa.

- Giàn trên: Rổ bát phía trên chỉ thích hợp để đặt các đồ dùng trên bàn nhỏ và mảnh, chẳng hạn như bát nhỏ, đĩa, thìa súp, thìa com, cốc, ly và các bộ đồ ăn bằng nhựa chịu nhiệt nhẹ khác.

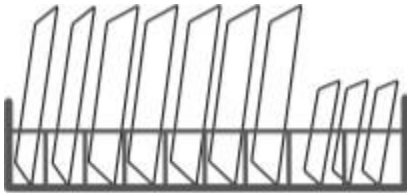
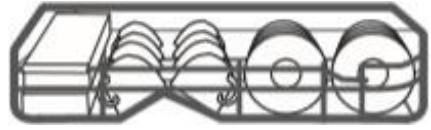

- Giàn dưới: Rổ bát dưới có thể đặt bát lớn, ly cao, bát canh, đĩa sâu, chảo, và các loại nồi; dao, nĩa, thìa và đũa có thể được đặt trong giỏ dao kéo

- Hướng dẫn điều chỉnh độ cao của giàn trên :

- Giữ phần giữa ở cả hai bên của giàn trên và kéo lên vị trí cao nhất, bạn sẽ nghe thấy tiếng “cách”. Nó có nghĩa là tay cầm điều chỉnh ở cả hai bên sẽ khóa miếng dẫn hướng của giàn và cố định giàn ở vị trí cao.
- Giữ các bộ phận cuối ở cả hai bên của giàn trên, ấn vào các tay cầm điều chỉnh ở cả hai bên và giàn sẽ trượt xuống vị trí thấp.
- Các thao tác trên có thể thực hiện chuyển đổi vị trí trên và dưới của giàn trên, đáp ứng yêu cầu đặt các bộ đồ ăn có kích thước khác nhau.

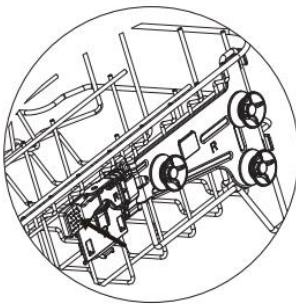

Vị trí thấp hơn

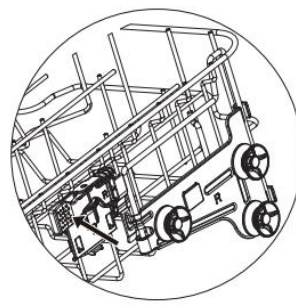

Vị trí cao hơn

❖ Trước khi xếp đồ vào máy

Trước khi xếp đồ vào máy hãy gạt sạch thức ăn thừa, rác thực phẩm vào thùng rác, đặc biệt là xương, các loại hạt và lá rau, để tránh ảnh hưởng đến hiệu quả tẩy rửa.

- Nên úp nghiêng xuống tất cả đồ rửa. Nếu bát đĩa bị ngửa lên hoặc úp thẳng xuống sẽ bị đọng nước ở trong bát hoặc đáy bát.
- Dụng cụ phải được xếp đặt 1 cách chắc chắn, tránh bị lật.
- Không để dụng cụ chạm vào cánh tay phun.
- Kích thước nhỏ của đồ dùng có thể rơi ra khỏi giàn và cản trở vòng quay của cánh tay phun, Vui lòng không đặt các vật dụng nhỏ trên giàn máy, chỉ nên đặt vào giỏ riêng.
- Không đặt các dụng cụ sắc nhọn theo chiều thẳng đứng.
- Giàn rửa không để bị trầy xước, nó sẽ sớm bị gỉ.
- Cách đặt dao kéo: Không được xếp úp đầu dao kéo xuống phía dưới giỏ dao kéo.
- Xoay cánh tay phun sau khi xếp bát đĩa đầy giàn rửa, để đảm bảo rằng cánh tay phun không bị cản trở bởi các vật dụng được xếp trong máy.

Xếp nghiêng để hạn chế nước đọng ở đáy bát

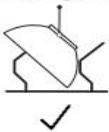

Hướng lòng bát xuống dưới

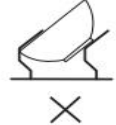
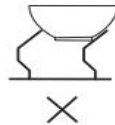

❖ *Khuyến cáo lựa chọn dụng cụ*

1. Đồ dùng bằng kim loại quý như vàng, bạc, đồ cổ, đồ tinh xảo có thể bị hao mòn khi sử dụng lâu dài trong máy rửa chén bát
2. Các loại gốm, nhôm và men màu có thể chuyển sang màu đục sau khi được rửa trong máy rửa bát.
3. Khay, giỏ làm bằng tre hoặc gỗ: Nó có thể bị bong ra hoặc bị nứt ở nhiệt độ cao.
4. Các đồ nhựa: Vui lòng xem hướng dẫn của nhà sản xuất về các mặt hàng có bộ phận bằng nhựa, vì các mặt hàng này có thể bị chảy hoặc nứt ở nhiệt độ cao.
5. Dao kéo có tay cầm bằng gỗ, sành sứ hoặc xà cừ.
6. Cho khăn lau bàn vào máy để làm sạch có thể gây ra lỗi máy rửa chén.
7. Vật dụng bằng gang: Đồ dùng bằng gang có thể bị rỉ sau khi rửa trong máy rửa chén nhiều lần

▲ *Chú ý:* Để tránh bị bỏng hay hư hỏng đồ dùng không nên lấy đồ thủy tinh, dao kéo ra khỏi máy rửa bát trong vòng 15 phút sau khi kết thúc chương trình rửa.

▲ *Mẹo:* Đối với xoong nồi, chảo, tách trà dùng quanh năm, bộ đồ ăn để ngoài không khí qua đêm bị khô kết lại và các đồ vật khó làm sạch khác. Vui lòng chọn Rửa chuyên sâu tăng cường từ 2 hoặc nhiều lần nữa tùy theo độ khó của việc làm sạch bộ đồ ăn. Nếu vẫn không đạt hiệu quả mong muốn, vui lòng sử dụng các công cụ làm sạch khác để loại bỏ các vết bẩn cứng đầu.

IV. HƯỚNG DẪN SỬ DỤNG

1. Hướng dẫn sử dụng nhanh

Đọc kỹ Hướng dẫn sử dụng để biết sử dụng chi tiết.

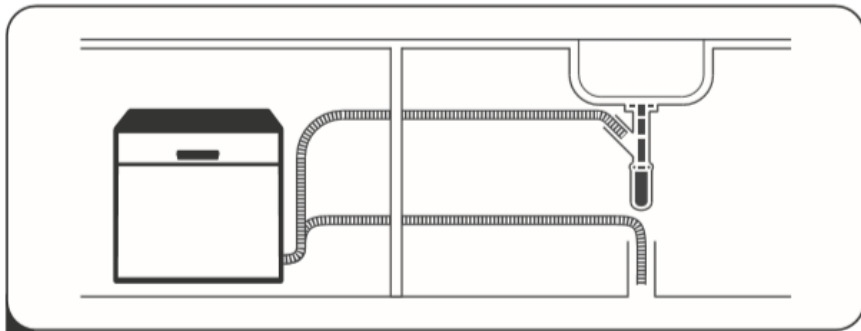

1. Lắp đặt máy rửa bát (xem phần hướng dẫn lắp đặt)



2. Loại bỏ thức ăn thừa trên bát

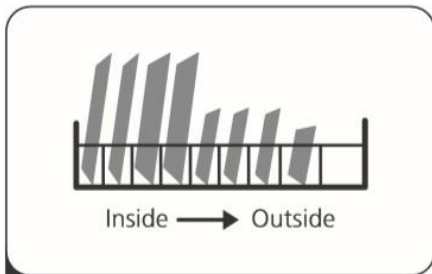

3. Xếp bát vào giàn

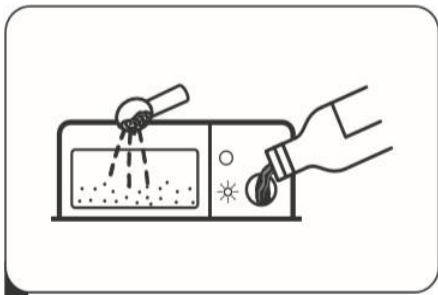

4. Cho chất rửa vào khay đựng



5. Chọn chương trình và khởi động

2. Bảng điều khiển

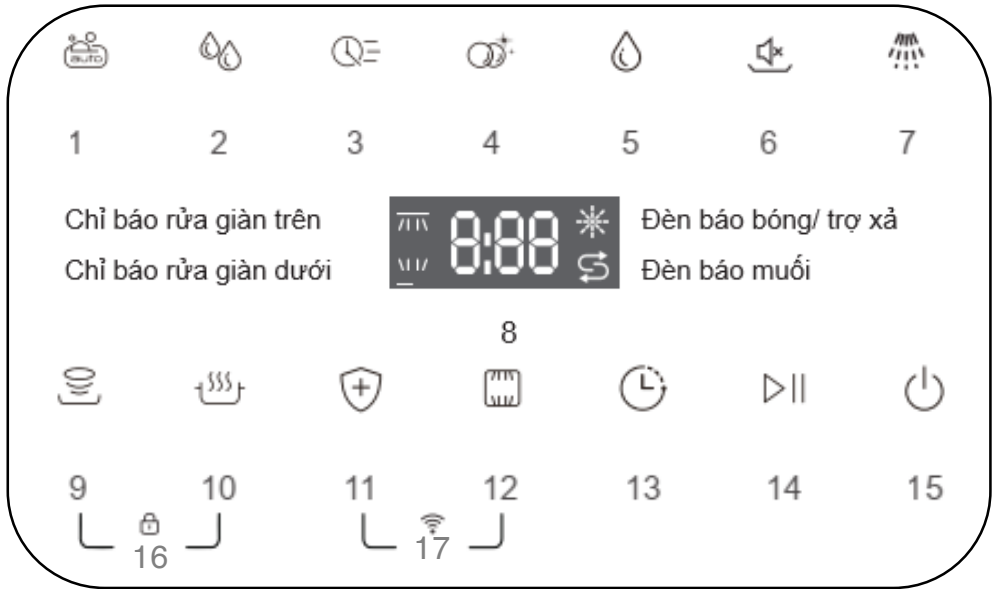

<p>1. Auto</p>	<p>Nhấn để chọn chương trình Rửa tự động. Cảm biến thông minh tự động nhận diện độ đục của nước để đưa ra lựa chọn rửa phù hợp.</p>
<p>2. ECO</p>	<p>Nhấn để chọn chương trình Rửa tiết kiệm. Phù hợp cho các vật dụng dơ vừa và nhẹ, tiết kiệm điện nước.</p>
<p>3. Rửa nhanh</p>	<p>Nhấn để chọn chương trình Rửa nhanh. Phù hợp bát đĩa bẩn ít và cần rửa gấp trong thời gian ngắn.</p>
<p>4. Rửa chuyên sâu</p>	<p>Nhấn để chọn chương trình Rửa chuyên sâu. Dùng cho nồi cháo và các vật dụng bẩn nhiều, dầu mỡ cáu cặn đã bám khô.</p>

<p>5. Daily</p>	<p>Nhấn để chọn chương trình Rửa hàng ngày. Thích hợp sử dụng hàng ngày với vật dụng bẩn nhẹ.</p>
<p>6. Rửa yên tĩnh</p>	<p>Nhấn để chọn chương trình Rửa yên tĩnh. Hạn chế tối đa độ ồn, êm ái, thích hợp rửa ban đêm.</p>
<p>7. Rửa trắng</p>	<p>Nhấn để chọn chương trình Rửa trắng. Dùng để trắng nhanh sơ bộ nước lạnh trong 15 phút.</p>
<p>8. Màn hình hiển thị</p>	<p>Hiển thị: Thời gian đang chạy chương trình, Thời gian hẹn giờ trì hoãn, Mã lỗi vv..</p>
<p>9. Rửa sâu tăng cường</p>	<p>Đây là tính năng bổ sung sau chương trình rửa chính để tăng hiệu quả làm sạch đồ bẩn nhiều cặn.</p>
<p>10. Sấy tăng cường</p>	<p>Đây là tính năng bổ sung sau chương trình rửa chính sử dụng công nghệ sấy khí nóng PTC để giúp quá trình sấy khô hoàn hảo hơn.</p>
<p>11. Bảo quản</p>	<p>Chức năng lưu trữ kháng khuẩn bổ sung sau chương trình rửa chính 30 phút, PTC và UV sẽ hoạt động thêm 30 phút; sau đó mỗi giờ PTC sẽ chạy 10 phút và mỗi 2 giờ UV chạy 30 phút. Vòng lặp trong 72h. Khởi động lại hoặc chọn lại chương trình rửa mới sẽ tự động thoát trạng thái bảo quản.</p>
<p>12. Rửa chọn giàn</p>	<p>Tính năng được chọn cùng chương trình rửa chính, với 3 chế độ có thể lựa chọn: rửa giàn trên, rửa giàn dưới và rửa đồng thời cả hai giàn.</p>
<p>13. Delay</p>	<p>Nhấn nút này và màn hình hiển thị thời gian bắt đầu hẹn giờ, trì hoãn thời gian bắt đầu chương trình rửa theo lịch trình, dao động từ 0-24 giờ.</p>
<p>14. Khởi động/ Tạm dừng</p>	<p>Để bắt đầu chương trình rửa hoặc tạm dừng chương trình rửa khi máy đang hoạt động.</p>

15. Nút nguồn	Nhấn nút để bật máy rửa bát, màn hình sáng lên.
16. Khóa trẻ em	Đồng thời nhấn “Rửa tăng cường” + “Sấy tăng cường” trong hơn 3 giây, để kích hoạt hoặc hủy khóa trẻ em. Sẽ có âm “bíp” khi khóa trẻ em được chọn.
17. WIFI	Máy sẽ tự động kết nối cấu hình WIFI sau khi khởi động. Nhấn đồng thời “Bảo quản” + “Rửa chọn giàn” trong 3s để thoát cấu hình. Nếu kết nối WIFI thất bại, nhấn lại “Bảo quản” + “Rửa chọn giàn” trong 5s, sau tiếng bíp bật chức năng cấu hình WIFI.

Chú ý:

- ❖ Chương trình **ECO** chỉ có thể chọn kết hợp tính năng tăng cường Bảo quản lưu trữ để đạt chỉ tiêu hiệu quả tiết kiệm năng lượng.
- ❖ Thiết bị được tích hợp đèn **UV** diệt khuẩn, cải thiện đáng kể hiệu quả khử trùng kép, được kích hoạt song song cùng chế độ **Bảo quản**.

Hướng dẫn vận hành chức năng WIFI cho máy rửa chén

Yêu cầu cấu hình WIFI:

- 1、 Người dùng cần tải xuống phần mềm APP “Smart Life” và hoàn tất đăng ký. Phương thức tải xuống như sau:
- 2、 Mạng cục bộ của người dùng trong khu vực cấu hình mạng phải là một Mạng 2.4G và mạng phải bình thường;
- 3、 Khi cấu hình mạng lần đầu tiên, hãy cố gắng ở gần thiết bị để tăng tỷ lệ thành công của cấu hình.









Các bước cấu hình:

- Sau khi bật máy, hãy mở ứng dụng “Smart Life”, chọn “Add Device” và hoàn thành cấu hình theo hướng dẫn;
- Mở ứng dụng “Smart Life” >>>> Nhấp vào “Thêm thiết bị” trên trang phần mềm trong khi cấu hình>>>>Nhấp vào Thêm>>>>Nhập thông tin mạng theo bước lời nhắc >>> Nhấp vào “+” >>> Sau khi thêm thành công, nhấp vào Kết thúc

3. Lựa chọn chương trình rửa

Chọn chương trình rửa phù hợp với lượng bát đĩa và mức độ cần thức ăn bám bẩn. Định lượng chất rửa và nước trợ xả phù hợp.

Chương trình	Lượng chất rửa (G)	Thời gian rửa (phút)			Tiêu thụ nước (L)		Tiêu thụ điện (kW/h)	Trợ xả (Bóng)
		Rửa chính	Sấy tăng cường	Rửa tăng cường	Rửa chính	Rửa tăng cường		
 Tự động	12.5/30	100-150	+30	+20	10.5-14	14-17.5	/	●
 ECO (*EN 50242)	12.5/20	180	/	/	11.1	/	0.830	●
 Rửa nhanh	20	50	+30	+20	10.5	14	0.834	●
 Chuyên sâu	12.5/20	150	+30	+20	17.5	21	1.376	●
 Rửa thường	12.5/20	135	+30	+20	14.0	17.5	1.187	●
 Rửa yên tĩnh	12.5/20	180	+30	+20	11.4	14.9	1.2	●
 Rửa tráng	/	15	/	/	3.5	/	0.1	○

Lưu ý:

1. 12.5g/20g có nghĩa là chu kì rửa sơ bộ cần 12.5g bột rửa (đổ vào cửa bên trong của máy rửa chén); rửa chính thêm 20g (đổ vào hộp chất rửa).
2. Lượng bột rửa được cung cấp trong bảng chỉ để tham khảo.
3. Sử dụng thực tế sẽ thay đổi do nhiệt độ môi trường, nhiệt độ nước máy, áp suất và bộ đồ ăn.
4. (●)Nghĩa là: Các chương trình rửa cần có chất trợ xả.
5. EN 50242: Chương trình này là chu kỳ thử nghiệm. Thông tin kiểm tra so sánh theo EN 50242.

Lưu ý:

Không nên lạm dụng chất tẩy rửa. Chất tẩy quá nhiều sẽ không chỉ tạo ra nhiều bọt khí mà còn ảnh hưởng đến hiệu quả làm sạch.

Thời gian chạy thực tế của mỗi chương trình có thể khác với chu kỳ thời gian mặc định của máy do điều kiện khác nhau của nhiệt độ nước, lượng bát đĩa rửa, chất rửa và muối làm mềm nước. Đó là điều bình thường, xin đừng lo lắng và vui lòng tiếp tục sử dụng máy

Sau mỗi lần rửa, hãy tắt nguồn điện, nguồn cấp nước cho thiết bị và để cửa hơi mở để hơi ẩm và mùi hôi không bị kẹt bên trong.

➤ Thay đổi chương trình đang rửa

Chỉ có thể thay đổi chương trình rửa nếu máy đã chạy trong một thời gian ngắn, nếu không, chất rửa có thể đã được mở ra và máy rửa bát có thể đã xả hết chất rửa. Trong trường hợp này, máy rửa bát cần được cài đặt lại chương trình mới và phải thêm lại chất rửa. Để cài đặt lại chương trình máy rửa bát, hãy làm theo hướng dẫn bên dưới:

- ✓ Nhấn nút “Start / Pause” để tạm dừng.
- ✓ Nhấn nút “Program” trong hơn 3 giây để hủy chương trình
- ✓ Nhấn nút “Program” để chọn chương trình mong muốn.
- ✓ Nhấn nút “Start/Pause”, sau 10 giây, máy rửa bát sẽ khởi động.

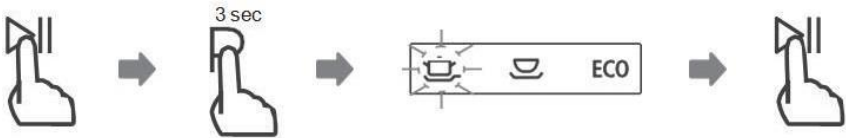

➤ Thêm bát đĩa vào máy rửa bát khi máy đang hoạt động

Bạn có thể thêm đĩa bị bỏ quên bất cứ lúc nào trước khi ngăn chứa bột rửa mở ra. Nếu đúng như vậy, hãy làm theo hướng dẫn bên dưới:

1. Nhấn nút: Start / Pause để tạm dừng.
2. Chờ 5 giây rồi mở cửa.
3. Thêm những bát đĩa còn sót.
4. Đóng cửa lại.
5. Nhấn nút “Start/Pause sau 10 giây, máy rửa bát sẽ khởi động.



⚠ KHUYẾN CÁO: Việc mở cửa giữa chu kỳ rất nguy hiểm vì hơi nước nóng có thể làm bạn bỏng

V. BẢO DƯỠNG VỆ SINH

Trước khi làm sạch hoặc thực hiện bảo trì, luôn **rút phích cắm ra khỏi ổ cắm**.

- Sau mỗi lần rửa, vui lòng cắt nguồn cấp nước và mở hé cửa để tránh hơi ẩm và mùi đặc biệt.
- Vệ sinh: Thường xuyên lau chùi gioăng cửa bằng khăn mềm ẩm để loại bỏ cặn thức ăn.
- Khi làm sạch các bộ phận bên ngoài và cao su của máy rửa bát, không sử dụng các sản phẩm có dung môi hoặc chất mài mòn. Bạn có thể dùng khăn mềm nhúng vào nước xà phòng nóng để lau. Đối với các vết ố và vết ố trên bề mặt bên trong, bạn có thể dùng khăn nhúng vào nước có pha một ít giấm trắng để tẩy.
- Khi không sử dụng trong thời gian dài vui lòng chạy chương trình rửa nhanh với máy không, sau đó rút dây nguồn, tắt nguồn cấp nước và bật nhẹ cửa. Điều này sẽ giúp đệm cửa bền lâu hơn và ngăn mùi hôi hình thành bên trong thiết bị, sau đó chạy lại khi bạn quay lại.
- Khi máy rửa bát đang chạy, cặn thức ăn và thức uống có thể nhỏ giọt vào các cạnh của cửa máy rửa bát. Các bề mặt này nằm bên ngoài khoang rửa và nước từ tay phun không tới được. Mọi cặn bẩn cần được lau sạch trước khi đóng cửa.
- Để tránh nước thấm vào khóa cửa và các bộ phận điện, không sử dụng bất kỳ loại chất tẩy rửa dạng xịt nào.
- Nếu bạn muốn di chuyển máy rửa bát, bạn phải để máy rửa bát nằm ngang khi chuyển động.
- Không bao giờ sử dụng chất rửa ăn mòn hoặc miếng cọ rửa trên bề mặt bên ngoài vì chúng có thể làm xước lớp sơn của máy. Một số khăn giấy cũng có thể làm xước hoặc để lại vết trên bề mặt.
- Một trong những lý do gây ra mùi đặc biệt trong máy rửa bát là cặn thức ăn bám trên bộ lọc. Để loại bỏ những mùi đặc biệt này, bộ lọc luôn phải được làm sạch

1. Vệ sinh bộ lọc

Sau khi thiết bị chạy được một thời gian, sẽ có một số cặn bẩn và những thức ăn còn lại trong hố rác. Vui lòng làm sạch hố rác ngay lập tức

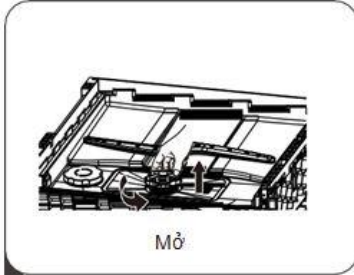

- 1 Giữ bộ lọc thô và xoay nó ngược chiều kim đồng hồ để mở khóa bộ lọc. Nâng bộ lọc lên trên và ra khỏi máy rửa bát.

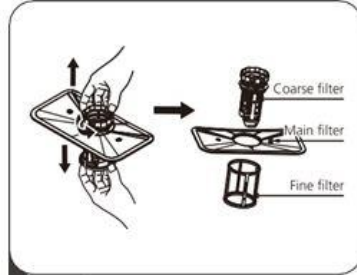

- 2 Nhấc lọc tinh ra khỏi lõi lọc chính và lọc thô bằng cách bóp nhẹ lấy

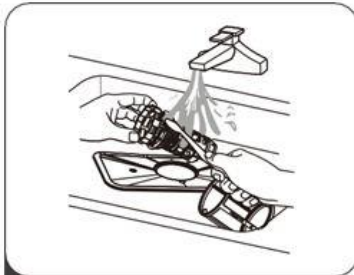

- 3 Mảnh thức ăn to sẽ được rửa trôi dưới dòng nước. Dùng bàn chải nhỏ cọ sạch các lớp lọc

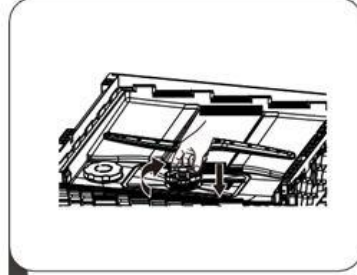

- 4 Lắp ráp các lớp lọc theo thứ tự ngược lại và xoay ngược chiều kim đồng hồ để đóng lại

⚠ Cảnh Báo

Không nên siết chặt các bộ lọc, đặt các bộ lọc trở lại theo trình tự an toàn nếu không các mảnh vụn có thể lọt xuống đường ống nước gây tắc nghẽn.

TUYỆT ĐỐI KHÔNG SỬ DỤNG máy rửa bát khi không có bộ lọc tại chỗ. Việc thay thế bộ lọc không đúng cách có thể làm giảm năng suất hoạt động của máy rửa bát.

2. Vệ sinh tay phun

Cần phải thường xuyên vệ sinh tay phun thường xuyên vì hóa chất và nước cứng có thể làm tắc ống phun và ổ trục của tay phun.

Để làm sạch tay phun có thể làm theo hướng dẫn sau:



1 Để vệ sinh tay phun trên, giữ cứng chốt giữa và xoay cánh ngược chiều kim đồng hồ để tháo ra.



2 Để tháo tay phun dưới, rút thẳng lên trên

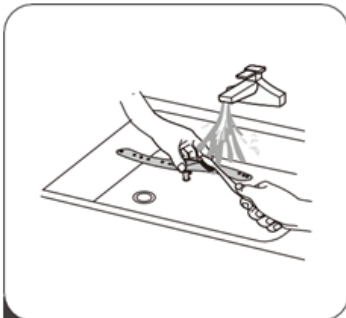

3 Rửa cánh tay phun bằng xà phòng và nước ấm. Dùng bàn chải mềm để làm sạch các lỗ phun nước. Lắp lại sau khi rửa

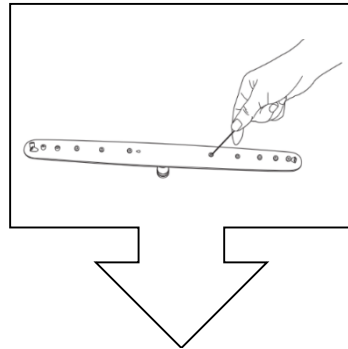

Có thể dùng đầu tăm hoặc que nhỏ để thông các cặn tắc cứng đầu

3. Vệ sinh cửa

▲ Chú ý!!

Để làm sạch mép cửa, bạn chỉ có thể lau bằng khăn ẩm mềm. Không sử dụng bất kỳ bình xịt nào để ngăn nó xâm nhập vào ổ khóa cửa và các bộ phận điện. Đồng thời, không lau bằng chất mài mòn, để không làm hỏng bề mặt của máy. Lau bằng một số khăn giấy cũng có thể làm hỏng máy hoặc để lại vết trên bề mặt.

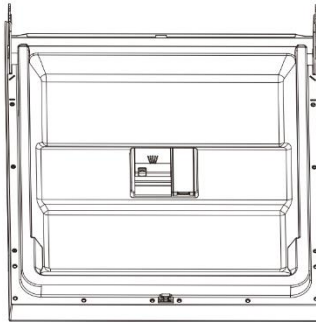

❖ **Lưu ý:** Để phòng sương giá vui lòng thực hiện các biện pháp bảo vệ chống sương giá trên máy rửa bát vào mùa đông. Sau mỗi chu kỳ rửa, vui lòng hoạt động như sau:

1. Tắt nguồn điện cho máy rửa bát
2. Tắt nguồn cấp nước và ngắt đường ống dẫn nước ra khỏi van nước.
3. Xả nước từ đường ống dẫn nước vào và van nước.
4. Kết nối lại đường ống dẫn nước vào van nước.
5. Tháo bộ lọc ở dưới cùng của máy rửa bát và sử dụng một miếng bọt biển để thấm nước trong vùng chứa nước.

VI. BẢNG MÃ LỖI

Một số trường hợp người sử dụng có thể tự xử lý tại chỗ trước khi liên hệ Trung Tâm Bảo Hành Dịch Vụ. Tham khảo bảng mã dưới đây:

Mã lỗi	Nguyên nhân	Khắc phục
E1	Tràn nước	Quá nhiều nước hoặc một số yếu tố làm rò rỉ nước.
E2	Cấp nước	Vòi nước không mở, áp suất nước quá thấp hoặc đầu cấp nước bị chặn.
E6	Gia nhiệt bất thường	Lỗi ống gia nhiệt/ rò rỉ nước từ máy dẫn đến thể tích nước thấp/ máy nghiêng và rò rỉ/ bơm nước bị nghẽn hoặc k sử dụng chất rửa chuyên dụng.
E7	Hở mạch/ đoạn mạch nhiệt điện trở	Lỗi thiết bị đo nhiệt
EA	Lỗi bảng hiển thị	Kết nối mạch điều khiển với mạch chính bất thường.
E9	Có nước	Hơi nước bám trên bảng đk dẫn tới cảm ứng nút bị dính

VII. MỘT SỐ VẤN ĐỀ THƯỜNG GẶP

Vấn đề	Nguyên nhân	Giải pháp
Có màu lạ trong máy	<ul style="list-style-type: none"> • Sử dụng chất rửa có chất tạo màu • Rửa cùng thực phẩm tạo màu hoặc đồ dùng dễ thôi màu 	<ul style="list-style-type: none"> • Đảm bảo chất rửa không có chất tạo màu. • Kiểm tra kỹ trước khi khởi động, đảm bảo không lẫn với những đồ dễ phai màu.
Bát đĩa không khô hoàn toàn	<ul style="list-style-type: none"> • Bát đĩa xếp không đúng cách. • Không sử dụng đủ nước trợ xả. • Không chọn sấy tăng cường. • Sử dụng chất rửa tổng hợp khiến việc sấy khô kém hiệu quả hơn. • Bát đĩa được lấy ra quá sớm hoặc chưa kết thúc quy trình sấy. 	<ul style="list-style-type: none"> • Xem phần <i>Hướng dẫn xếp đồ</i>. • Đảm bảo sử dụng nước trợ xả hợp lý. • Chọn thêm sấy tăng cường. • Thay đổi chất rửa tổng hợp khác có nhiều thành phần trợ xả hơn. • Lấy bát đĩa ra khỏi máy khi đã kết thúc chương trình hoặc sau khi máy báo End 30 phút.
Đồ nhựa không khô	Đặc điểm của các sản phẩm bằng nhựa.	Đồ nhựa chịu nhiệt kém hơn vì vậy độ khô cũng kém hơn.
Đũa, thìa không khô	Xếp đũa và thìa trong giỏ riêng biệt chưa đúng cách.	Xếp đũa, thìa tách rời, không xếp đan dính vào nhau.
Vệt nước khô trên đồ nhựa	Vì tính chất vật lý của đồ nhựa nên khi sấy khô sẽ tồn lại vệt nước trên bề mặt.	Sử dụng chương trình rửa mạnh hơn, nhiều lần rửa hơn và sử dụng chất trợ xả.

<p>Khoang máy nhiều bọt</p>	<ul style="list-style-type: none"> • Chất rửa không phù hợp. • Chất trợ xả (nước bóng) bị tràn. 	<ul style="list-style-type: none"> • Chỉ sử dụng chất tẩy rửa chuyên dụng dành cho máy rửa bát. Nếu sử dụng sai loại, làm bọt tràn trong máy, hãy mở cửa máy và để nước bốc hơi. Đổ thêm 1 gáo nước lạnh vào khoang máy sau đó chạy chương trình rửa trắng (hoặc rửa nhanh) để xả hết nước. Lặp lại nhiều lần nếu cần thiết. • Luôn lau sạch các vết tràn ngay lập tức mỗi khi thêm chất trợ xả (nước bóng) vào ngăn chứa.
<p>Nghe thấy tiếng kêu lạ trong máy</p>	<ul style="list-style-type: none"> • Cánh tay phun bị chạm vào đồ rửa. • Đồ sành sứ, thủy tinh, inox bị xếp chạm sát vào nhau, đặt không chắc chắn trong máy 	<ul style="list-style-type: none"> • Dừng chương trình và sắp xếp lại các vật dụng cản trở hướng quay của tay phun. • Dừng chương trình và sắp xếp lại các vật dụng sao cho chắc chắn. Tham khảo phần <i>Hướng dẫn xếp đồ</i>
<p>Cặn trắng, màng trắng trong khoang máy và đồ rửa</p>	<ul style="list-style-type: none"> • Nước cứng nhiều cặn kim loại. • Môi trường nước thừa muối làm mềm. 	<ul style="list-style-type: none"> • Trước hết làm sạch máy bằng vải mềm (hoặc bọt biển ẩm) với chất tẩy chuyên dụng cho máy rửa bát hoặc dấm trắng. Bổ sung muối làm mềm nước theo <i>Hướng dẫn sử dụng muối</i>. • Trường hợp thừa muối cũng gây nên lớp sương trắng. Hạ thấp mức muối so với mức đang cài đặt. Lưu ý luôn vặn chặt nắp hộp muối.

<p>Bát đĩa không sạch</p>	<ul style="list-style-type: none"> • Xếp đồ rửa không đúng cách. • Chọn chương trình rửa không phù hợp. • Định lượng chất rửa không phù hợp. • Cánh tay phun bị chạm vào đồ rửa. • Tay phun, bộ lọc rác kết bẩn hoặc chưa được lắp đúng khớp. 	<ul style="list-style-type: none"> • Xem phần <i>Hướng dẫn xếp đồ</i>. • Xem phần <i>Lựa chọn chương trình rửa</i>. • Thêm, bớt hoặc thay đổi chất rửa bạn đang dùng. • Sắp xếp lại các đồ trong máy để tay phun không bị cản trở. • Hãy vệ sinh bộ lọc, tay quay thường xuyên theo hướng dẫn ở phần <i>Hướng dẫn vệ sinh</i>.
<p>Vẫn còn chất rửa sau chu trình</p>	<ul style="list-style-type: none"> • Xếp đồ chặn nắp ngăn đựng chất rửa. • Viên rửa chưa kịp tan trong chương trình rửa ngắn. • Chất rửa quá hạn sử dụng hoặc đã bị vón cục khô cứng. 	<ul style="list-style-type: none"> • Kiểm tra không để đồ cản trở nắp bật ngăn đựng chất rửa. • Lựa chọn chương trình rửa dài hơn, chuyên sâu hơn với nhiệt độ nước cao hơn. • Thay đổi chất rửa khác.
<p>Vết đen hoặc xám trên đồ rửa</p>	<p>Có đồ dùng bằng nhôm hoặc đồ gỗ có lớp sơn dễ bong tróc trong máy.</p>	<ul style="list-style-type: none"> • Sử dụng chất rửa có tính bào mòn nhẹ để loại bỏ những vết đó. • Không rửa đồ nhôm, đồ gỗ với lớp sơn dễ bong trong máy rửa bát.
<p>Nghe tiếng kêu trong đường ống nước</p>	<p>Có thể do cách lắp đặt hoặc do tiếp xúc va chạm của đường ống nước.</p>	<p>Điều này không ảnh hưởng đến hoạt động của máy rửa bát. Nếu nghi ngờ, hãy liên hệ với thợ sửa ống nước có chuyên môn.</p>

<p>Có vết gỉ sét trên dao kéo, đồ inox</p>	<ul style="list-style-type: none"> • Các vật dụng không phù hợp. • Dung dịch muối làm mềm bị tràn ra khoang sau khi được bổ sung thêm mà không vệ sinh lại. 	<ul style="list-style-type: none"> • Tìm hiểu thêm về những đồ có thể sử dụng được trong máy rửa bát. • Sau mỗi bước thêm chất làm mềm nước, bạn nên chạy không tải ngay với chương trình rửa trắng (hoặc rửa nhanh) để làm sạch muối thừa. Lưu ý luôn vặn chặt nắp hộp muối.
<p>Máy không hoạt động</p>	<ul style="list-style-type: none"> • Nổ cầu chì hoặc bị ngắt cầu dao điện. • Nguồn điện chưa được bật. • Cửa máy đóng không đúng cách. 	<ul style="list-style-type: none"> • Thay cầu chì hoặc bật lại cầu dao điện. Loại bỏ thiết bị điện khác đang dùng chung mạch điện với máy rửa bát. • Đảm bảo dây nguồn được cắm đúng cách vào ổ điện. • Đảm bảo việc đóng cửa máy đã khớp và chắc chắn.
<p>Nước không được thoát ra</p>	<ul style="list-style-type: none"> • Máy chạy không hết chương trình. • Bộ lọc rác bị tắc. • Hệ thống thoát nước bị nghẽn. 	<ul style="list-style-type: none"> • Chạy một chương trình mới và theo dõi. Nếu báo lỗi gọi TTBH. • Kiểm tra bộ lọc thô. • Kiểm tra hệ thống thoát nước xem có gì bất thường? Đường ống bị tắc nghẽn hoặc bị gãy gập. Nếu gãy trực trực, bạn có thể liên hệ thợ sửa ống nước.
<p>Lưu ý: Phân biệt giữa nước đọng nhiều bất thường và nước đọng dưới bộ lọc rác. Nếu bạn thấy có 1 chút nước dưới hố rác đó chính là bẫy mùi và côn trùng chuột bọ, và điều đó là hoàn toàn bình thường.</p>		

THÔNG TIN BẢO HÀNH QUAN TRỌNG

*Khách hàng cần tư vấn và giải đáp vui lòng liên hệ bộ phận Chăm sóc khách hàng **TEXGIO 1900 5555 05** để được hỗ trợ nhanh chóng. Nếu khách hàng liên hệ trao đổi ngoài giờ hành chính, xin vui lòng chờ đợi, chúng tôi sẽ tiếp nhận lưu giữ thông tin và sắp xếp xử lý theo quy trình.*

Bảo hành miễn phí:

- Sản phẩm vẫn trong thời gian bảo hành. Thời hạn tính từ ngày mua sản phẩm.
- Sản phẩm được sử dụng đúng mục đích, dùng trong gia đình và được thực hiện đúng như trong quyển sách HDSĐ này.
- Lỗi phát sinh do sản phẩm và từ nhà sản xuất.
- Phạm vi: Bảo hành tại nhà trên toàn quốc.

Các trường hợp sau KHÔNG được bảo hành miễn phí:

- Không kích hoạt bảo hành điện tử hoặc kích hoạt **không** đúng thời gian mua sản phẩm.
 - Các phụ kiện lắp đặt, phụ kiện rời kèm theo máy như: giàn, giỏ, tay quay phun, lọc rác, nắp muối bị mất hoặc hỏng, gỉ sét trong quá trình sử dụng.
 - Các trường hợp thân máy bể vỡ, trầy xước, gỉ sét; doãng cao su đứt, rách trong quá trình sử dụng.
 - Các hư hỏng do điện áp đột biến, không ổn định.
 - Các hư hỏng, lỗi xảy ra do lắp đặt không đúng hướng dẫn và khuyến cáo của nhà sản xuất.
 - Sử dụng không đúng yêu cầu kỹ thuật theo khuyến cáo của nhà sản xuất:
 - Không sử dụng muối chuyên dụng dành cho máy rửa chén bát, gây đóng cặn bít tắc hệ thống bơm rửa khi sử dụng lâu ngày.
 - Cài đặt mức muối không phù hợp với nguồn nước khu vực, gây sưng mờ trắng trên bát đĩa bởi thừa muối hoặc thừa canxi do nước cứng.
 - Cài đặt mức bóng không phù hợp, gây nhờn hoặc làm giảm hiệu quả khô của bát đĩa.
 - Không sử dụng chất rửa chuyên dụng, xếp đồ rửa không đúng cách làm giảm hiệu quả làm việc của máy.
 - Không gạt thức ăn thừa trước khi xếp đồ dẫn đến tắc tay quay phun nước; không vệ sinh hồ rác định kỳ, khiến cho việc rửa bát không hiệu quả hoặc gây tắc, kẹt, lỗi bơm xả khi những thức ăn thừa nhỏ bị lọt xuống.
 - Không vệ sinh màng lọc dây cấp nước định kỳ sau thời gian dài sử dụng gây cặn bẩn bám, ảnh hưởng quá trình hoạt động của máy, dẫn tới hỏng dây cấp, van cấp.
- (Đọc kỹ **Trước khi vận hành máy, Những lưu ý khi xếp bát và Hướng dẫn vệ sinh** trong HDSĐ).

- Các hư hỏng do chiến tranh, thiên tai hay chuột bọ, côn trùng xâm nhập gây ra.
- Tự ý sửa chữa mà chưa có sự đồng ý từ **TEXGIO** hoặc đại diện được ủy quyền từ chính hãng.

Những vấn đề thường gặp vui lòng gọi hỗ trợ từ xa:

1. Máy rửa không sạch: Vẫn còn dầu mỡ thức ăn

- Kiểm tra: Tắc bộ tay quay phun, giỏ lọc rác trong máy bản, bám dính nhiều dầu mỡ.
- Không sử dụng chất trợ xả chuyên dụng, cài đặt mức trợ xả chưa hợp lý.
- Sử dụng sai chất rửa hoặc định lượng không phù hợp.
- Xếp chén bát không đúng cách, xếp chồng đồ vật lên nhau, xếp úp, xếp sát không đủ độ nghiêng cản trở tia nước không phun tới, không bao phủ mạnh được tới các đồ rửa.
- Xếp đồ công kênh làm chặn tay quay phun, chặn nắp bột chất rửa dẫn đến ảnh hưởng hiệu quả làm việc của máy.
- Chọn chương trình rửa không phù hợp.
- Không gạt rác thừa, không xử lý trước những vết bám khó đi. Đối với các vết cháy khét, cặn bản cáu cạnh, đặc biệt đồ ăn góc protein: xương, thịt, cua, trứng và đồ ăn góc tinh bột: xôi, cơm... cần ngâm tráng hoặc cọ bằng tay trước khi xếp vào máy.

2. Máy rửa không sạch: Đồ rửa bị nhờn

- Cài đặt mức chất trợ xả cao.
- Dư lượng chất rửa quá nhiều.

3. Máy rửa không sạch: Đồ rửa bị trắng

- Không sử dụng muối chuyên dụng hoặc cài đặt mức muối chưa phù hợp.
- Đồ muối xong không chạy chương trình tráng máy.
- Kiểm tra nắp muối có bị lệch ren, thiếu doăng cao su không?

4. Chén bát không khô sau khi rửa xong

- Đồ rửa là nhựa, gỗ hoặc các chất liệu kém bay hơi, đồ vật không được khuyến cáo dành cho máy rửa chén bát.
- Xếp chén bát không đúng cách, xếp úp ngang hoặc ngừa gây đọng nước nhiều, ảnh hưởng đến quá trình bay hơi.
- Không sử dụng chất trợ xả hoặc mức cài đặt chưa phù hợp.
- Mở cửa ngay sau khi kết thúc chương trình, nên chờ ít nhất 30 phút hiệu quả khô sẽ tốt hơn.
- Kiểm tra xem có tắt quạt Fan không (model sấy khí nóng PTC)

Lưu ý: Chén bát sành sứ, thủy tinh, inox khô nhưng hơi nước vẫn còn đọng ở cửa phía trong máy, khoang máy, trần máy và tay quay phun sau khi rửa xong là điều bình thường.

5. Đèn báo muối không tắt

- Sử dụng viên muối.
- Đồ muối không đủ định lượng.

6. Máy báo lỗi Nước đầu vào yếu

- Chưa mở van cấp nước.
- Hệ thống nước đầu vào trực trực hoặc bị mất nước, bể chứa hết nước.
- Dây cấp nước bị gấp, đi đường quanh co gấp khúc.
- Màng lọc dây cấp nước và van đầu nước bị kết tủa.

7. Máy báo lỗi Không thoát nước

- Dây xả nước bị tắc do bị gấp, bị chặn đề lên.
- Hệ thống tổng thoát xả nước thải bị tắc.
- Hồ lọc rác nhiều cặn thức ăn, dầu mỡ hoặc dị vật, làm bít lỗ thoát nước thải.
- Có dị vật rơi xuống và gây kẹt bơm xả.
- Khởi động chương trình mới để xem có phải máy bị dừng hoạt động giữa chừng?

8. Máy báo lỗi Tràn nước, không hoạt động được

- Kiểm tra đường thoát xả và hệ thống siphon có bị tắc không?
- Dây xả không treo hoặc treo cao quá 60cm, gây tràn ngược nước vào máy?
- Nghiêng máy 45 độ ra sau để thoát nước trong máy rồi khởi động lại.

9. Máy bị rò rỉ nước không báo lỗi, vẫn hoạt động được

- Phía trước: Kiểm tra gioăng cửa mòng, thùng.
- Phía sau: Dây thải nước, dây cấp nước bị thủng hoặc bị tuột khỏi vị trí lắp đặt?
- Kiểm tra máy có đặt cân bằng không? Căn chỉnh chân trước cao hơn chân sau.
- Kiểm tra tay quay phun có bị nứt không?

10. Máy rửa chén bát không có điện kết nối

- Hệ thống điện, ổ điện gặp trục trặc.
- Dây cắm điện bị tuột, rơi khỏi ổ điện.

Trên đây là một trong số những vấn đề phát sinh do người sử dụng lắp đặt và vận hành chưa đúng cách hay gặp phải. Kỹ thuật TEXGIO sẽ hỗ trợ tư vấn từ xa hoàn toàn miễn phí, phối hợp giải quyết cùng khách hàng.

Nếu khách hàng yêu cầu Kỹ thuật TEXGIO đến tận nơi để xử lý hoặc nếu Kỹ thuật TEXGIO tới bảo hành những lỗi mà nguyên nhân xuất phát từ những vấn đề kể trên, xin vui lòng thanh toán khoản chi phí phù hợp do Công ty chúng tôi quy định.



Nhà sản xuất khước từ mọi trách nhiệm pháp lý nếu khách hàng không tuân thủ đúng những hướng dẫn về cách lắp đặt, vận hành, vệ sinh bảo dưỡng của máy rửa bát đã được in trong cuốn sách nhỏ này. Nếu bạn cần bất kỳ sự giúp đỡ kỹ thuật hay muốn biết thêm thông tin về sản phẩm. Xin hãy liên hệ với chúng tôi.

Công ty TNHH TM & ĐT Trường Phúc

Địa chỉ: Số 77/264/21 Âu Cơ, Nhật Tân, Tây Hồ, Hà Nội

Hotline: 1900 5555 05

Email: texgiovn@gmail.com

Website: <https://texgio.vn>