

HƯỚNG DẪN KỸ THUẬT MÁY RỬA BÁT TEXGIO TGUS06HA



Đọc hướng dẫn:

Khách hàng thân mến,

Quyển sách này gồm các phần: Hướng dẫn an toàn, Hướng dẫn sử dụng, Hướng dẫn lắp đặt và mẹo xử lý sự cố, v.v...

Hãy đọc hướng dẫn trước khi sử dụng máy rửa bát sẽ giúp bạn sử dụng và bảo dưỡng máy rửa bát thích hợp.

Trước khi gọi hỗ trợ: Xem phần Xử lý sự cố giúp bạn có thể xử lý được các vấn đề thường gặp mà không cần yêu cầu nhân viên kỹ thuật hỗ trợ.

Chú ý: Nhà sản xuất tuân theo chính sách phát triển và cập nhật sản phẩm, có thể tiến hành điều chỉnh mà không thông báo trước.

Khuyến cáo: Tất cả các máy rửa bát trước khi được xuất xưởng đều phải được thông qua khâu kiểm tra chất lượng nghiêm ngặt. Vì thế luôn tồn tại một chút nước ở dưới sàn máy.

Khách hàng cần kích hoạt bảo hành ngay tại thời điểm mua máy và giữ lại phiếu mua hàng để làm căn cứ chính xác cho việc bảo hành sản phẩm. Tất cả máy rửa bát bắt buộc đấu tiếp đất ngay khi lắp đặt lần đầu.

Mục lục

THÔNG TIN AN TOÀN.....	2
THÔNG SỐ KỸ THUẬT.....	4
2.1 Bảng thông số kỹ thuật.....	4
2.2 Các thành phần chính của máy rửa bát.....	5
HƯỚNG DẪN LẮP ĐẶT MÁY RỬA BÁT.....	6
3.1 Hướng dẫn lắp đặt.....	6
3.2 Kết nối điện, nối tiếp đất.....	9
3.3 Kiểm tra sau khi lắp đặt xong máy rửa bát.....	9
3.4 Hướng dẫn sử dụng lần đầu tiên.....	10
Hướng dẫn cách đổ muối.....	10
Cách cài đặt muối trên bảng điều khiển.....	12
Hướng dẫn đổ nước trợ xả (nước làm bóng).....	13
Cài đặt lượng chất trợ xả.....	14
Cách xếp bát vào giàn.....	14
Khuyến cáo đồ dùng trong máy rửa bát.....	15
Rửa trái cây và rau củ.....	16
HƯỚNG DẪN SỬ DỤNG.....	16
4.1 Bảng điều khiển.....	16
4.2 Lựa chọn chương trình rửa.....	17
BẢO DƯỠNG VỆ SINH.....	20
Vệ sinh bộ lọc.....	20
Vệ sinh cánh tay phun.....	21
TRƯỚC KHI GỌI HỖ TRỢ.....	22
MẸO VÀ XỬ LÝ SỰ CỐ.....	24

THÔNG TIN AN TOÀN

➤ CẢNH BÁO! KHÍ HYDRO DỄ NỔ

Trong các điều kiện nhất định, khí hydro có thể được tạo ra trong hệ thống nước nóng mà không được sử dụng trong vòng hai tuần hoặc lâu hơn, KHÍ HYDRO DỄ NỔ. Nếu hệ thống nước nóng không được sử dụng trong một khoảng thời gian như trên thì trước khi sử dụng máy rửa bát phải bật tất cả vòi nước nóng và để nước chảy từ mỗi vòi trong vài phút. Động tác này sẽ giải phóng khí hydro tích trữ. Vì là loại khí dễ cháy nổ, nên không được hút thuốc hay bật lửa trong thời gian này.

➤ CẢNH BÁO NGƯỜI DÙNG SỬ DỤNG

- Không sử dụng máy rửa bát liên tục khi có giông bão hoặc khi tay ướt. Khi thời gian giông bão, hãy tắt nguồn máy rửa bát để tránh bị sét đánh làm hỏng máy. Và không chạm vào dây điện bằng tay ướt để tránh bị điện giật.
 - Không lạm dụng, ngồi lên hay đứng lên cửa hoặc giá bát đĩa của máy rửa bát
 - Không chạm vào bộ phận làm nóng bên trong hoặc ngay sau khi sử dụng
 - Không vận hành máy rửa bát trừ khi các ngăn đã lắp đúng vị trí. Mở cửa cẩn thận nếu máy rửa bát vẫn đang hoạt động vì có nguy cơ bị bỏng khi nước bị phun ra ngoài.
 - Khi cho các vật dụng vào máy để rửa:
 - ✓ Đặt các vật nhọn sao cho chúng không gây hại đến gioăng làm kín cửa.
 - ✓ Đặt dao nhọn với cán dao ở trên để giảm nguy cơ gây tai nạn
 - ✓ Cảnh báo: Dao và các thiết bị khác có các bộ phận sắc nhọn phải được đặt trên giá sao cho các bộ phận sắc nhọn hướng xuống dưới hoặc đặt nằm ngang.
 - Khi sử dụng máy rửa bát, bạn nên tránh để các vật nhựa tiếp xúc với bộ phận làm nóng
 - Kiểm tra xem hộp đựng chất tẩy rửa có hết sau khi hoàn thành chu kỳ rửa
 - Chỉ sử dụng các chất tẩy rửa chuyên dụng cho máy rửa bát tự động.
- (Không sử dụng xà phòng, bột rửa và nước rửa bát bằng tay cho máy rửa bát)**
- Không để trẻ em tiếp xúc với chất tẩy rửa hoặc chất làm bóng (chất trợ xả),
 - Không để trẻ em lại gần khi cửa máy rửa bát mở vì có thể vẫn còn một ít chất tẩy rửa vẫn còn sẽ bị tràn ra ngoài.
 - Trẻ em cần được giám sát để đảm bảo không chơi đùa với các thiết bị.
 - Sản phẩm này không được thiết kế để những người (bao gồm cả trẻ em) thiếu năng, nhạy cảm tâm thần hoặc những người không có kinh nghiệm kiến thức trừ khi họ được giám sát sử dụng thiết bị bởi người có trách nhiệm đảm bảo an toàn.
 - Chất tẩy rửa chuyên dụng là chất kiềm. Do đó có thể gây nguy hiểm nếu nuốt phải và tránh tiếp xúc với da và mắt.

- Không nên để cửa mở vì điều này có thể gây nguy cơ gây thương tích hoặc các rủi ro khác.
 - Nếu dây nguồn, dây điện bị hỏng thì phải được thay thế bởi nhà sản xuất hoặc các bộ phận dịch vụ hay nhân viên có trình độ tương đương để tránh gây nguy hiểm.
 - Vui lòng vứt bỏ các vật liệu đúng cách.
 - Chỉ sử dụng máy rửa bát với các chức năng xác định.
 - Dùng các chương trình rửa trước khi mở cửa máy.
 - Hãy tắt máy khi phát hiện ra điều bất thường (mùi khét)
 - Ngắt điện và đóng van nước trước khi vệ sinh máy.
 - Trong quá trình lắp đặt, nguồn cấp điện không được kéo căng hoặc bẻ cong nó.
 - Không làm thay đổi các điều khiển.
 - Thiết bị được kết nối với nguồn nước bằng ống mềm, và không sử dụng ống mềm cũ.
 - Áp lực nước của máy rửa bát là 0.04MPa – 1.00MPa.
 - Máy được thiết kế chỉ sử dụng trong gia đình.
 - Máy này không được thiết kế để sử dụng trong nhà hàng.
 - Giữ sách hướng dẫn sử dụng này ở nơi an toàn để tham khảo về sau. Nếu bán thiết bị hay di chuyển thì phải đảm bảo hướng dẫn sử dụng luôn đi kèm thiết bị để chủ sở hữu mới có thể nhận được những lời khuyên hữu ích.
- Hãy đọc kỹ hướng dẫn này: Nó bao gồm các thông tin quan trọng liên quan đến việc lắp đặt an toàn, sử dụng và bảo dưỡng thiết bị.
- Nếu phải di chuyển thiết bị, cần giữ ở vị trí thẳng đứng, nếu thật cần thiết thì có thể đặt máy nằm ngang nhưng phải đảm bảo muối không được tràn ra ngoài.

Xử lý

Vứt bỏ vật liệu đóng gói máy rửa chén thích hợp.

Tất cả các vật liệu đóng gói có thể tái chế.

Các bộ phận bằng nhựa được đánh dấu chữ viết tắt chuẩn quốc tế: (ví dụ PS cho polystyren, vật liệu đệm)

Thiết bị này tuân thủ quy định Châu Âu 2002/96/EC

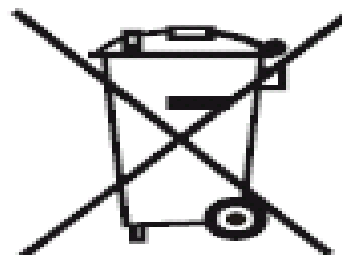

ĐỌC VÀ TUÂN THỦ CÁC THÔNG TIN AN TOÀN, CẦN THẬN GHI NHỚ CÁC HƯỚNG DẪN TRONG QUYỀN SÁCH NÀY

THÔNG SỐ KỸ THUẬT

2.1 Bảng thông số kỹ thuật

Sản xuất	Texgio
Mẫu	TGUS06HA
Số bộ tiêu chuẩn	6
Tiêu thụ năng lượng chu kỳ làm sạch tiêu chuẩn	0.76 kW/h
Tiêu thụ nước chu kỳ làm sạch tiêu chuẩn	9 L
Hiệu quả sấy	A
Lắp đặt	Tích hợp liền chậu
Cao	520 mm
Rộng	900 mm
Sâu	500 mm
Công suất tiêu thụ	1760 W
Điện áp định mức/ tần suất	220-240V/50Hz
Áp suất nước (áp suất dòng chảy)	0.04-1.0MPa
Nhiệt độ nước	Max.75oC
Trọng lượng máy	31.00 kg

* **Lưu ý:** Do sự cải tiến liên tục của sản phẩm, các thông số kỹ thuật trong hướng dẫn này được sửa đổi mà không cần thông báo trước!

2.2 Các thành phần chính của máy rửa bát

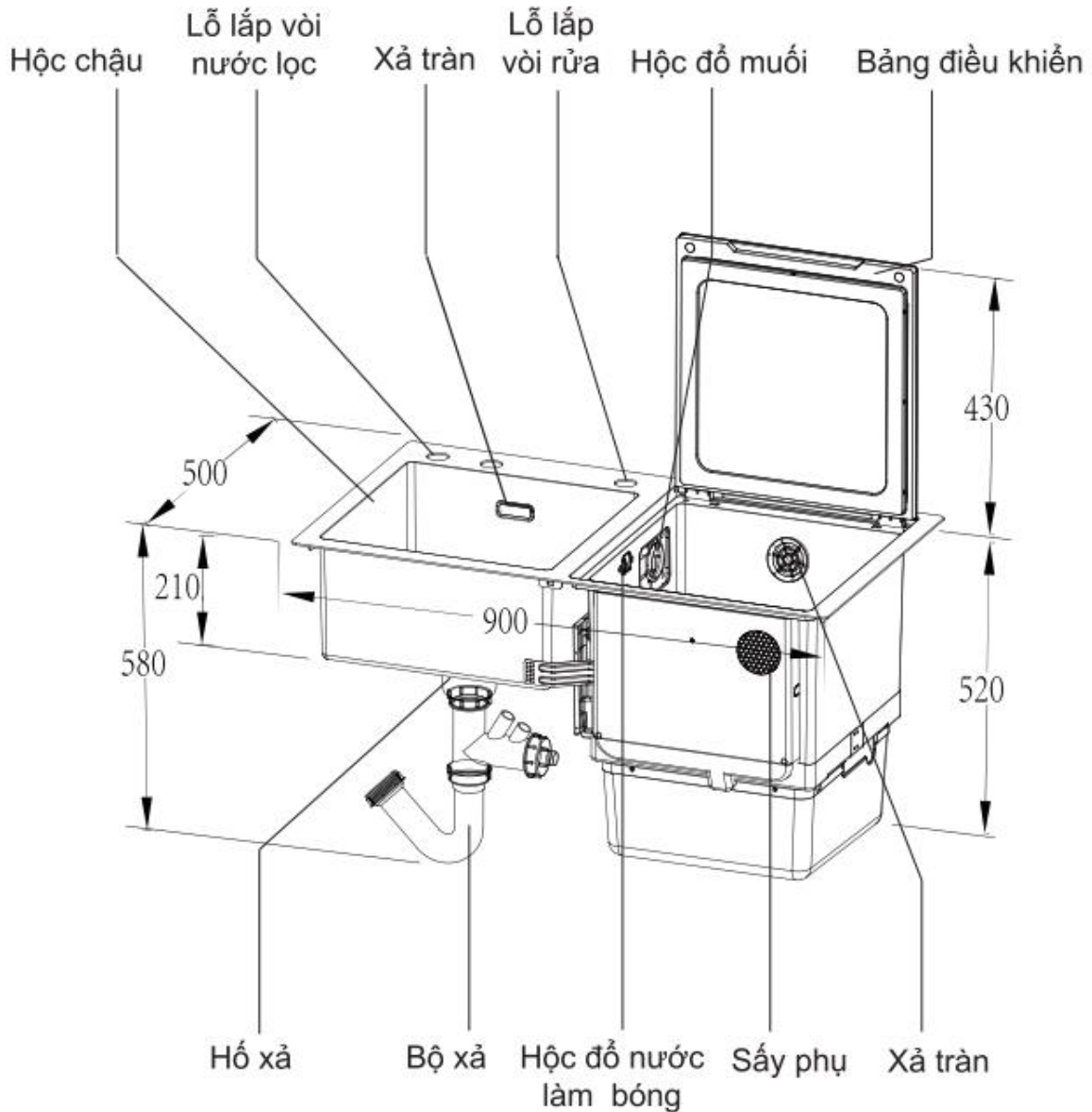

Lưu ý: Hình ảnh chỉ để tham khảo, các mô hình có thể khác nhau, xem chính xác bằng hình ảnh thực tế.

1	Hướng dẫn sử dụng	5	Dây cấp nước
2	Bộ lọc rác	6	Van chia nước 3 cửa
3	Hồ xả Ø114	7	Kẹp ống nước
4	Bộ xả đôi Ø50	8	Ống

HƯỚNG DẪN LẮP ĐẶT MÁY RỬA BÁT

3.1 Hướng dẫn lắp đặt

Vui lòng kiểm tra lần lượt các sản phẩm và phụ kiện sau đây sau khi mở thùng, nếu bị thiếu hoặc hư hỏng:

Nếu đó là trách nhiệm của công ty hoặc người bán, vui lòng liên hệ với người bán để được xử lý.

Nếu đó là trách nhiệm của riêng người dùng, vui lòng liên hệ với trung tâm dịch vụ sau bán hàng tại địa phương gần nhất của công ty chúng tôi.

- ◆ Máy phải được lắp đặt ổn định ở nơi cố định, thuận tiện cho việc vận hành và bảo trì.
- ◆ Không nên lắp đặt sản phẩm ở nơi có thể ẩm ướt hoặc dễ bị thấm nước.
- ◆ Sản phẩm này được gắn trong tủ và vật liệu tủ để lắp đặt sản phẩm phải chịu được nhiệt độ và độ ẩm.
- ◆ Khi lắp đặt sản phẩm, giữ khoảng cách trên 30 cm giữa sản phẩm và bình gas và đường ống dẫn gas.
- ◆ Máy rửa bát phải được lắp đặt bởi chuyên gia. Nghiêm cấm tháo rời, sửa đổi và sửa chữa trái phép.
- ◆ Các thành phần ống mới phải được sử dụng để kết nối với nguồn nước.
- ◆ Máy rửa bát này phải được lắp cùng với ổ cắm có dây nối đất.
- ◆ Điện áp định mức của nguồn điện phải là 220V để vận hành an toàn. Chiều cao của cổng không được cao hơn 300mm.
- ◆ Chiều cao khuyến nghị của tủ không nhỏ hơn 800mm.

1. Kích thước cắt gọt và kích thước tủ

Kích thước tủ lắp đặt:

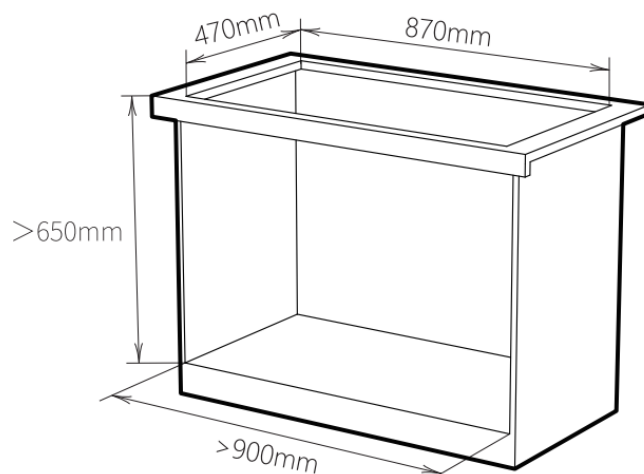

Chiều cao ống thoát nước:

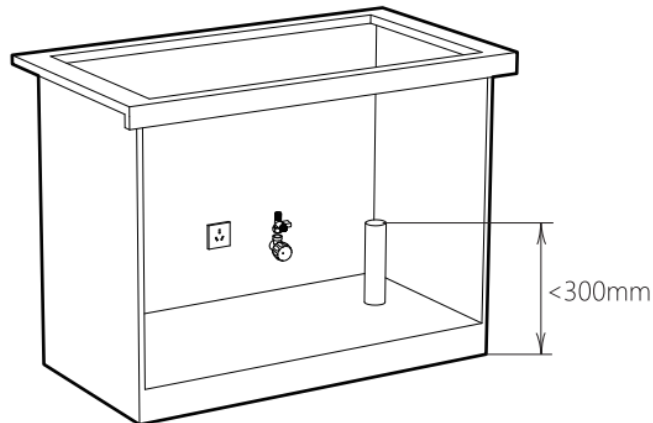

Cần kiểm tra kích thước mở tủ, chiều cao ống thoát nước, ổ cắm và vị trí ống nước có đáp ứng yêu cầu lắp đặt hay không.

2. Kết nối van nước chia ba với van nước lạnh trên tường

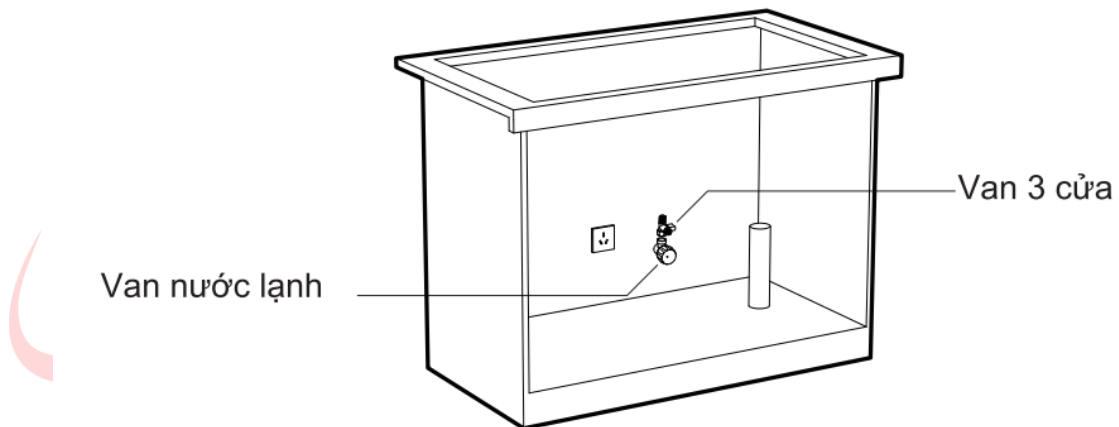

3. Lấy máy rửa chén ra khỏi thùng. Kết nối với nước uống, và tiếp địa sau đó đặt máy vào phần mở cửa tủ.

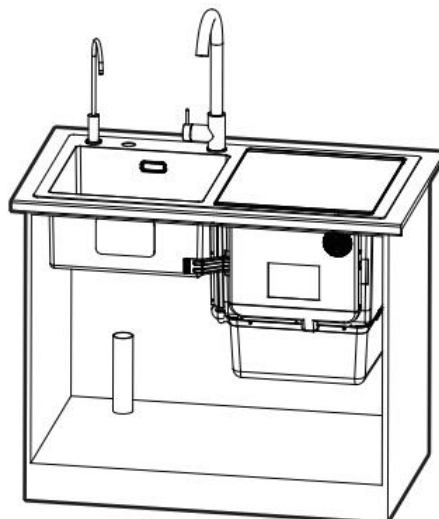

4. **Kết nối ống nước. Một bên được kết nối với van nước ở phía bên của máy rửa bát và bên kia được kết nối với một trong những đầu ra nước của van chia ba.**

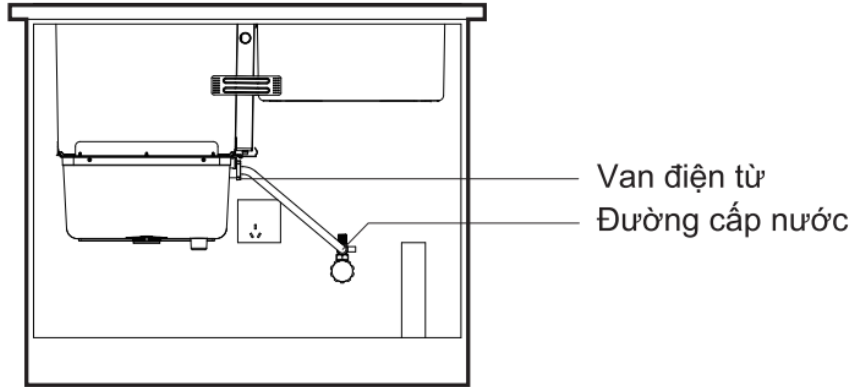

5. **Lắp ráp cụm ống thoát nước như bên dưới.**

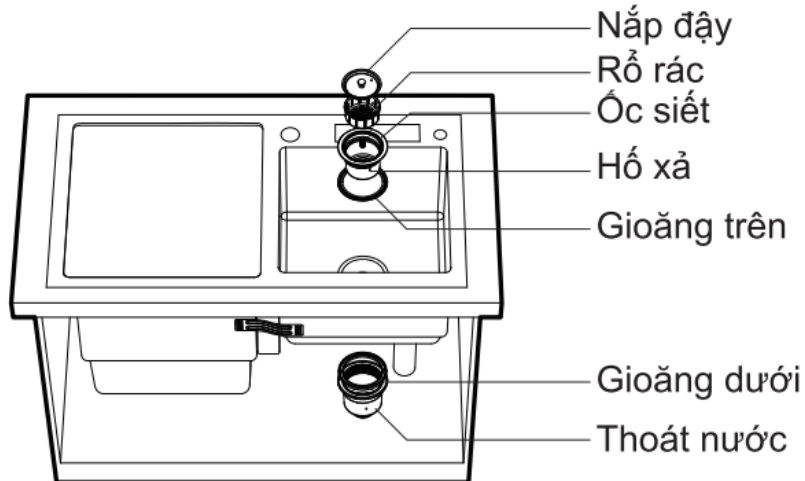

6. **Kết nối các đường ống thoát nước và đường ống hình chữ L.**

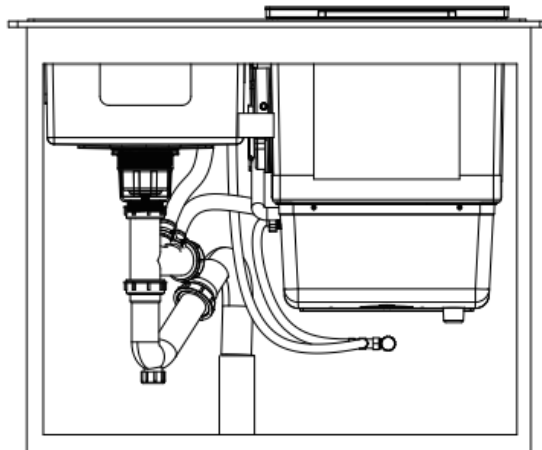

7. **Cắm điện và chạy thử máy rửa bát.**

3.1 Kết nối điện, nối tiếp đất

Xem nhãn đánh giá để biết điện áp định mức và kết nối máy rửa bát với nguồn điện thích hợp. Sử dụng cầu chì 10A/13A/16A hoặc cầu dao được khuyến nghị và cung cấp bảng mạch riêng cho thiết bị.

Đảm bảo điện áp và tần số tương ứng với điện áp trên bảng thông số. Chỉ cắm điện vào ổ cắm khi nối tiếp đất đúng cách. Nếu ổ cắm không phù hợp với phích cắm hãy thay thế ổ cắm.

Phích cắm của dây nguồn cần được cắm vào ổ cắm bằng dây nối đất. Điện áp định mức của nguồn điện là 220V ~ tần số là 50Hz và thông số kỹ thuật của ổ cắm điện là 250V/10A.

|| Đảm bảo rằng tiếp đất đúng cách trước khi sử dụng!

❖ Cách đấu điện tiếp đất

Vật dụng gồm: 1 dây điện, 1 đinh 10, 1 ít nước rửa bát và khoan. Khoan 1 điểm giao giữa chân tường và sàn nhà, đổ 1 chút nước rửa bát vào điểm khoan, đóng 1 đinh 10 cố định. Dùng 1 đầu dây điện nối vào đinh, đầu dây điện còn lại đấu vào một điểm bất kỳ trên máy rửa bát.

❖ Cảnh báo an toàn:

	<p><i>Ngắt nguồn điện khi lắp đặt máy tránh bị điện giật. Vì sự an toàn của người sử dụng, không sử dụng dây nối dài hoặc phích cắm bộ chuyển đổi cho thiết bị. Trong mọi trường hợp không được cắt hoặc tháo dây nối tiếp đất ra khỏi dây nguồn.</i></p>
---	---

3.2 Kiểm tra sau khi lắp đặt xong máy rửa bát

Cần tiến hành các bước kiểm tra trước khi khởi động máy rửa bát:

1. Liệu máy rửa bát đã cân đối và cố định chưa?
 2. Liệu van cấp nước đã mở chưa?
 3. Liệu có rò rỉ nước ở chỗ kết nối không?
 4. Liệu nguồn điện đã được kết nối?
 5. Liệu đã bật công tắc cấp điện?
 6. Liệu ống mềm cấp và xả đã được kết nối đúng cách?
 7. Đã kết nối điện tiếp đất đúng cách chưa?
 8. Tất cả vật liệu đóng gói và hướng dẫn đã được lấy ra khỏi máy rửa bát
- => Hãy lắp đặt đúng cách để sử dụng máy hiệu quả và hạn chế báo lỗi trong quá trình sử dụng. Nếu có bất kỳ thắc mắc nào, hãy liên hệ số:**

1900.555.505 hoặc 024.37.191510 để được hỗ trợ ngay.

Lưu ý: Sau khi lắp đặt, hãy để sách hướng dẫn sử dụng này vào trong ngăn kéo. Nội dung của quyển hướng dẫn này rất hữu dụng cho người sử dụng.

QUAN TRỌNG

Để đảm bảo công suất hoạt động của máy rửa bát được 1 cách tốt nhất. Hãy đọc tất cả phần hướng dẫn sử dụng trước khi sử dụng máy lần đầu tiên

3.3 Hướng dẫn sử dụng lần đầu tiên

- *Đổ muối vào hộp chứa muối*
- *Đổ chất trợ xả vào ngăn chứa chất trợ xả*
- *Cho chất rửa vào ngăn đựng chất rửa*
- *Xếp bát đĩa vào giàn*

Hướng dẫn cách đổ muối

Chỉ sử dụng muối được thiết kế đặc biệt cho máy rửa bát!

- Muối làm mềm nước được sử dụng để làm mềm nước, giảm vôi và đảm bảo đồ dùng sáng như mới. Nước càng nhiều khoáng chất thì độ cứng của nước càng cao. Muối làm mềm nước phải được cài đặt phù hợp với độ cứng của nước nhà bạn đang sử dụng. Công ty cấp nước địa phương có thể cung cấp về giá trị độ cứng của nước máy
- Mọi loại muối khác không được thiết kế đặc biệt để sử dụng cho máy rửa bát, đặc biệt là muối ăn, sẽ làm hỏng chất làm mềm nước. Trong trường hợp thiệt hại do sử dụng muối không phù hợp, nhà sản xuất không bảo hành cũng như không chịu trách nhiệm về bất kỳ thiệt hại nào xảy ra.
- Thêm muối khi đèn báo thiếu muối sáng lên. Đèn báo có thể không tắt ngay sau khi thêm muối, đó là hiện tượng bình thường (do sự khác biệt của chất lượng nước và nhiệt độ phòng, phải mất 2-6 ngày để muối hòa tan đến trạng thái bão hòa) và không ảnh hưởng đến việc sử dụng bình thường của máy.

Cách thêm muối vào máy rửa bát

1 Vặn nắp đầu vào của bộ làm mềm nước ngược chiều kim đồng hồ.

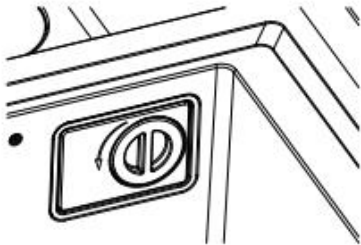

bước 1

2 Kéo ngăn chứa muối để mở.

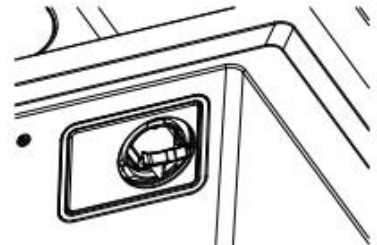

bước 2

3 Cho muối vào máy rửa bát.

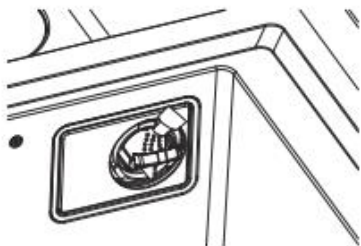

bước 3

4 Thêm một ít nước để tránh bị tràn lần đầu tiên.

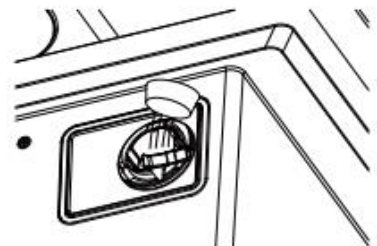

bước 4

5 Đẩy ngược ngăn và vặn nắp muối theo chiều kim đồng hồ.

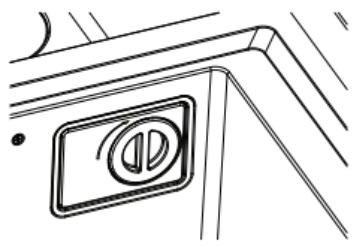

bước 5

6 Khi thêm chất làm mềm nước, nếu muối bị đổ trên bồn rửa, vui lòng rửa sạch bằng nước.

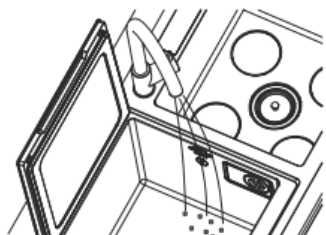

bước 6



Ngay sau khi đổ đầy muối vào hộp đựng muối, nên bắt đầu ngay 1 chương trình rửa (Chúng tôi đề nghị sử dụng chương trình ngắn: rửa nhanh hoặc rửa trắng) để loại bỏ muối tràn. Nếu không thực hiện đúng: hệ thống lọc, máy bơm hoặc các bộ phận quan trọng khác của máy có thể bị hỏng, bị ăn mòn do nhiễm mặn. Chúng tôi sẽ không chịu trách nhiệm bảo hành về nguy cơ này.

Lưu ý:

- Khi đèn cảnh báo muối () trong bảng điều khiển bật sáng, có nghĩa là muối đã sắp hết, cần được đổ thêm đầy muối.
- Nếu bạn không biết độ cứng của nước, vui lòng tham khảo ý kiến từ công ty cấp nước địa phương hoặc mua thiết bị kiểm tra độ cứng của nước.



Cách cài đặt muối trên bảng điều khiển

Bước 1: Đóng cửa, nhấn  khởi động thiết bị.

Bước 2: Nhấn phím Start/Pause  trong khoảng 5 giây để vào chế độ cài đặt, đèn báo muối  sẽ nhấp nháy.

Bước 3: Màn hình hiển thị mức độ cài đặt muối, mặc định là H2. Nhấn phím “” một lần để tăng một mức độ. Mức độ nước cứng là từ H1 đến H6.

Bước 4: Nếu không thực hiện thao tác nào trong 5 giây, cài đặt sẽ được lưu tự động, sau đó máy sẽ thoát khỏi chế độ cài đặt và chuyển sang chế độ chờ.

Nhấn phím Start/Pause  để tiếp tục cài đặt hoặc nhấn phím  để tắt nguồn, tất cả cài đặt trước đó sẽ được lưu lại và ghi nhớ.

Lưu ý: Tùy thuộc vào độ cứng của nước để cài đặt mức muối phù hợp. Nếu nước sinh hoạt khu vực bạn sống đã đạt chỉ tiêu nước mềm có thể bỏ qua cài đặt này.

Hướng dẫn đổ nước trợ xả (nước làm bóng)

Vui lòng sử dụng nước làm bóng chỉ định. Sử dụng nước làm bóng sẽ làm tối ưu hóa hiệu suất làm khô và rửa của bạn. Nước làm bóng làm cho đồ thủy tinh và dụng cụ sáng hơn sau khi làm sạch.

Cách đổ nước trợ xả (Nước bóng)

1. Xoay nắp ngăn chứa ngược chiều kim đồng hồ.

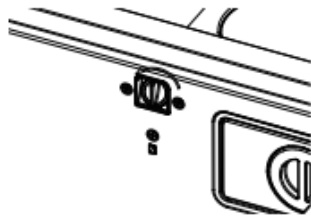

2. Đặt ống đầu ra vào chai nước làm bóng.



3. Đổ nước làm bóng vào đầu vào của ngăn chứa.

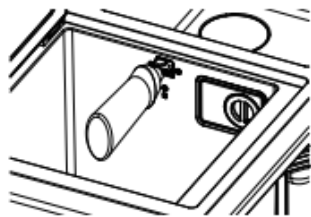

4. Đẩy nắp và xoay theo chiều kim đồng hồ.

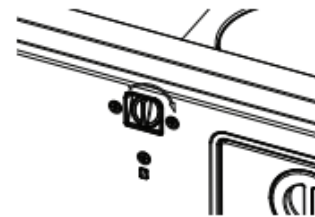

5. Khi thêm nước làm bóng, nếu nước làm bóng bị đổ trên bồn rửa, vui lòng rửa lại bằng nước để tránh tạo bọt thêm trong lần rửa tiếp theo.

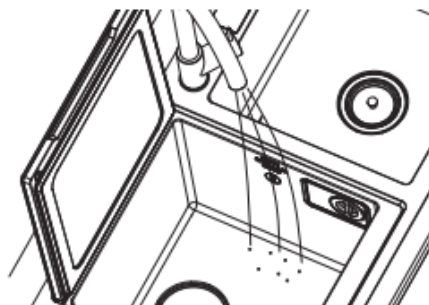





CHÚ Ý: Giảm định lượng nếu có các vết màu trắng trên bát đĩa hoặc có các vết hơi xanh trên đồ thủy tinh hoặc lưỡi dao, hoặc bát bị nhòe.

Cài đặt lượng chất trợ xả



Có 6 mức độ từ P1 đến P6 để bạn lựa chọn.

Hãy điều chỉnh giảm lượng nước bóng khi bề mặt vật dụng có vết nước dài hoặc tang khi bề mặt có giọt nước.

Bước 1: Nhấn phím Nguồn  trong 3 giây để khởi động máy rửa chén.

Bước 2: Nhấn phím Start/Pause  trong khoảng 5 giây để vào phần cài đặt, đèn muối  sẽ nhấp nháy. Nhấn Start/Pause  thêm một lần nữa để cài bóng. Mặc định ở mức P3.

Bước 3: Để tăng hoặc giảm, nhấn phím “”

Bước 4: Nếu không thực hiện thao tác nào trong 5 giây, cài đặt sẽ được lưu tự động, sau đó máy sẽ thoát khỏi chế độ cài đặt và chuyển sang chế độ chờ. Nhấn phím Start/Pause  để tiếp tục cài đặt hoặc nhấn phím  để tắt nguồn, tất cả cài đặt trước đó sẽ được lưu lại và ghi nhớ.

Cách xếp bát vào giàn

1. Lật giá dao kéo và đặt bát đĩa vào giỏ dưới ở vị trí như dưới đây

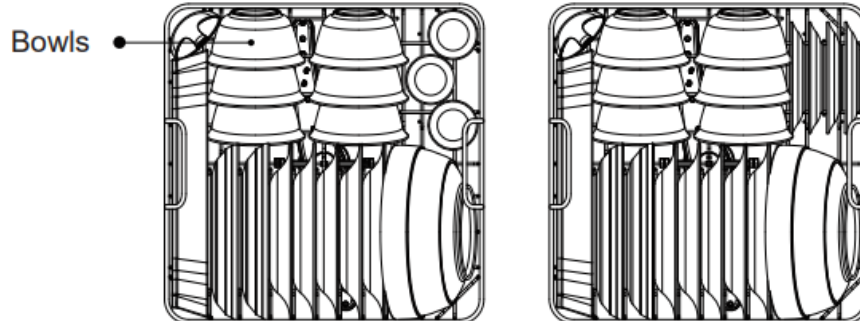

2. Đẩy giá dao kéo xuống vị trí ban đầu và đặt dao kéo vào giá. Tất cả các lỗ vuông đều có sẵn để đặt thìa.

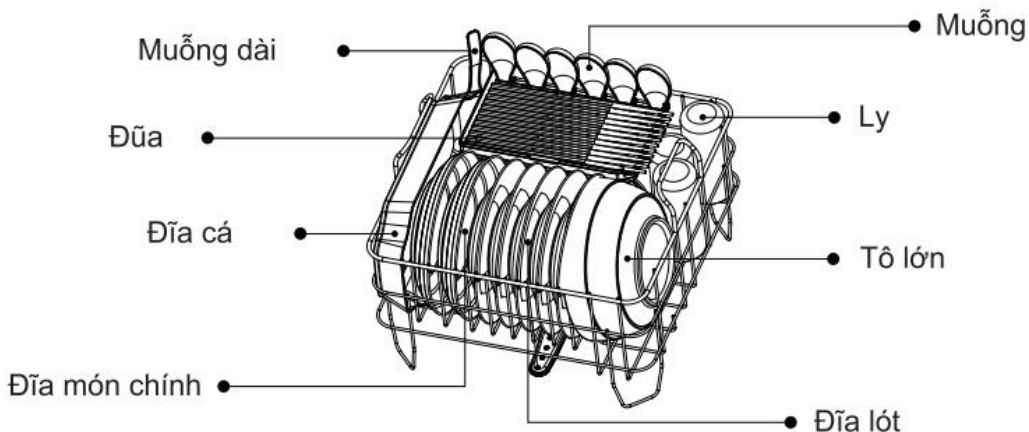

3. Đặt giỏ vào bồn của máy rửa bát



4. Đóng cửa và khởi động máy rửa bát.

Khuyến cáo đồ dùng trong máy rửa bát

1. Đồ dùng bằng kim loại quý, gốm, nhôm và men màu có thể chuyển sang màu đục sau khi được rửa trong máy rửa bát.
2. Khay, giỏ làm bằng tre hoặc gỗ: Nó có thể bị bong ra hoặc bị nứt ở nhiệt độ cao.
3. Các đồ nhựa: Vui lòng xem hướng dẫn của nhà sản xuất về các mặt hàng có bộ phận bằng nhựa, vì các mặt hàng này có thể bị cháy hoặc nứt ở nhiệt độ cao.
4. Dao kéo có tay cầm bằng gỗ, sành sứ hoặc xà cừ.
5. Cho khăn lau bàn vào máy để làm sạch có thể gây ra lỗi máy rửa chén.
6. Vật dụng bằng gang: Đồ dùng bằng gang có thể bị rỉ sau khi rửa trong máy rửa chén nhiều lần

Chú ý vị trí bộ đồ ăn

- Loại bỏ dư thừa thực phẩm lớn như xương hoặc lá rau.
- Tất cả các dụng cụ với bụi bẩn nên úp nghiêng xuống. Nếu bát đĩa bị ngửa lên hoặc úp thẳng xuống sẽ bị đọng nước ở trong bát hoặc đáy bát.
- Dụng cụ phải được xếp đặt 1 cách chắc chắn, tránh bị lật.
- Không để dụng cụ chạm vào cánh tay phun.
- Kích thước nhỏ của đồ dùng có thể rơi ra khỏi giàn và cản trở vòng quay của cánh tay phun, Vui lòng không đặt các vật dụng nhỏ trên giàn máy, chỉ nên đặt vào giỏ riêng.
- Không đặt các dụng cụ sắc nhọn theo chiều thẳng đứng.
- Giàn rửa không để bị trầy xước, nó sẽ sớm bị gỉ.
- Cách đặt dao kéo: Không được xếp úp đầu dao kéo xuống phía dưới giỏ dao kéo.
- Xoay cánh tay phun sau khi xếp bát đĩa đầy giàn rửa, để đảm bảo rằng cánh tay phun không bị cản trở bởi các vật dụng được xếp trong máy.

▲ CẢNH BÁO

Để tránh bị bỏng hay hư hỏng đồ dùng không nên lấy đồ thủy tinh, dao kéo ra khỏi máy rửa bát trong vòng 15 phút sau khi kết thúc chương trình rửa



Rửa trái cây và rau củ

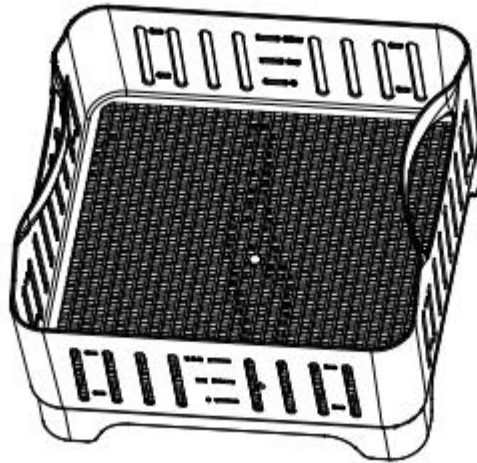

Chú ý: Khi rửa trái cây, rau và hải sản, hãy sử dụng giỏ trái cây và rau thay vì giỏ đựng bộ đồ ăn.









Các đồ rửa **PHẢI** được ngâm trong nước. Máy phát sóng siêu âm sẽ loại bỏ các chất bẩn trên bề mặt của rau củ quả thông qua nước.

HƯỚNG DẪN SỬ DỤNG**4.1 Bảng điều khiển****Rửa chén bát:**



1. Nhấn phím Nguồn  trong khoảng 3 giây để khởi động máy rửa bát.
2. Đèn ECO  nhấp nháy. Để chuyển sang chương trình khác, nhấn vào các biểu tượng tương ứng của chương trình đó. Sau khi chọn được chương trình rửa tương ứng, biểu tượng của chương trình đó sẽ sáng, màn hình hiển thị thời gian rửa.

3. Nhấn nút Start/Pause . Chương trình bắt đầu chạy.
4. Sau khi hoàn thành chu trình rửa, chương trình sấy sẽ bắt đầu. Đèn “” nhấp nháy. Màn hình hiển thị thời gian còn lại. Sau khi chương trình kết thúc, máy sẽ tự động tắt.
5. Sau khi hoàn tất quá trình sấy, máy sẽ tự động khởi động tính năng lưu thông khoang máy, tránh để bát đĩa được lưu trữ trong không gian kín gió.
Nếu bạn không cần tính năng này, hãy nhấn giữ nút Nguồn  để hủy.

Rửa trái cây

1. Nhấn nút Nguồn  trong khoảng 3 giây để khởi động máy rửa bát.
2. Nhấn Food “”, biểu tượng trái cây  nhấp nháy. Để chuyển chế độ rửa, nhấn thêm Food “”. Trình tự chuyển đổi: Trái cây – Hải sản – Rau. Chọn chương trình mong muốn và đèn tương ứng sẽ nhấp nháy. Màn hình hiển thị thời gian cần thiết để kết thúc quá trình rửa.
3. Lựa chọn lượng nước mong muốn bằng cách nhấn Water level “”. Trình tự chuyển đổi là Thấp – Cao – Thấp.
4. Nhấn nút Start/Pause . Chương trình bắt đầu chạy. Màn hình đếm ngược thời gian rửa.

Tự làm sạch

1. Nhấn nút Nguồn  trong 3 giây để khởi động máy.
2. Nhấn nút Tự làm sạch . Màn hình hiển thị thời gian của chương trình.
3. Nhấn nút Start/Pause  để bắt đầu chương trình.

4.2 Lựa chọn chương trình rửa

Chọn chương trình rửa phù hợp với lượng bát đĩa và mức độ cặn thức ăn bám trên chúng. Bỏ lượng chất rửa và nước trợ xả phù hợp vào khay đựng.

Chương trình	Thông tin lựa chọn chu kỳ làm việc	Thời gian chạy (phút)	Nhiệt độ	Lượng nước tiêu thụ (L)	Lượng chất rửa (Gam)	Mức tiêu thụ năng lượng (kWh)
 Intensive Rửa chuyên sâu	Đối với các dụng cụ rất bẩn như nồi, nắp vung, xoong và bát đĩa bị khô trong một thời gian	80	75°C	9.2	18	1.09
 ECO ECO	Đối với các dụng cụ bẩn bình thường, không nhiều dầu mỡ. Tiết kiệm năng lượng hơn so với các chương trình rửa khác	65	70°C	9.2	18	0.76
 Rapid Rửa nhanh	Tiêu thụ ít thời gian và năng lượng hơn. Phù hợp với số lượng bát đĩa ít và các dụng cụ bẩn nhẹ, dễ rửa	26	70°C	6.9	18	0.62

Lưu ý:

- Không nên lạm dụng chất tẩy rửa. Chất tẩy quá nhiều sẽ không chỉ tạo ra nhiều bọt khí mà còn ảnh hưởng đến hiệu quả làm sạch.
- Thời gian chạy thực tế của mỗi chương trình có thể khác với chu kỳ thời gian mặc định của máy do điều kiện khác nhau của nhiệt độ nước, lượng bát đĩa rửa, chất rửa và muối làm mềm nước.



Cách chọn chương trình rửa thực phẩm

Chọn mức nước phù hợp theo lượng thực phẩm để đảm bảo kết quả làm sạch tốt.

	Mức nước	Rau	Trái cây	Hải sản
Thời gian (phút)	Thấp	19	19	35
	Cao	25	23	39
Các mục rửa	/	Tất cả các loại rau, khoai tây, hạt,...	Những loại trái cây dạng mềm như dâu, nho, việt quất,...	Các loại hải sản như tôm, cua. Các loại trái cây dạng cứng như táo, lê,...

Lưu ý: Thời gian chạy thực tế của mỗi chương trình có thể khác với chu kỳ thời gian mặc định của máy do điều kiện khác nhau của nhiệt độ môi trường, áp suất nước, số lượng thực phẩm...

Thêm chén đĩa khi máy đang hoạt động

Nhấn phím Start/pause  để dừng máy rửa bát. Mở cửa máy và thêm chén đĩa vào. Đóng cửa và nhấn phím Start/Pause  để tiếp tục.

Khi vô tình mở cửa máy rửa bát

Nếu bạn vô tình mở cửa khi máy rửa bát đang chạy, máy sẽ ngừng hoạt động, Màn hình hiển thị mã lỗi E1 và có tiếng bíp cảnh báo. Nếu bạn đóng cửa trong vòng 30 giây, máy sẽ tự hoạt động trở lại.

KHÔNG khuyến nghị thực hiện thao tác mở cửa máy rửa bát vì có nguy cơ nước nóng bắn ra trong quá trình vận hành, dễ gây thương tích.

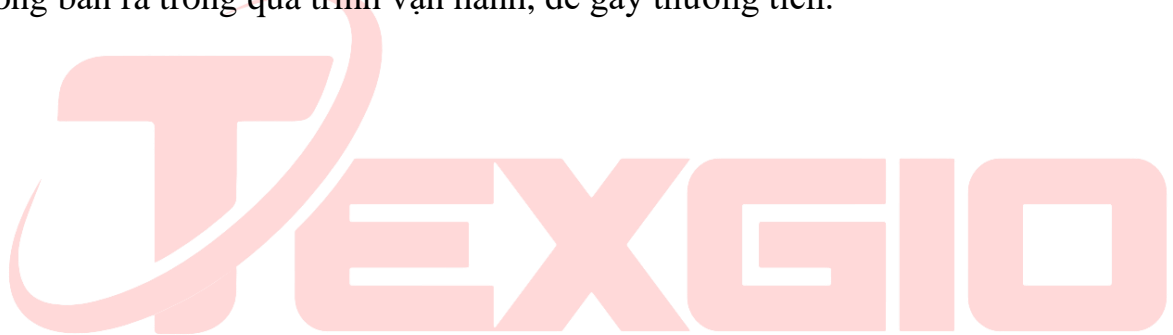

BẢO DƯỠNG VỆ SINH

Trước khi làm sạch hoặc thực hiện bảo trì, luôn **rút phích cắm ra khỏi ổ cắm**.

Vệ sinh bộ lọc

Tháo bộ phận lọc

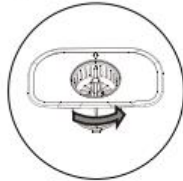

Xoay tay cầm ngược chiều kim đồng hồ và tháo cụm bộ lọc

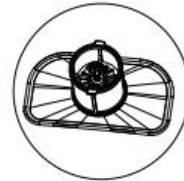

Quay ngược chiều kim đồng hồ đai ốc bằng thép không gỉ để tách bộ lọc

Các bộ phận rửa



Vệ sinh lọc rác

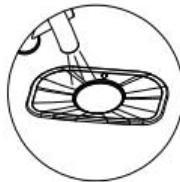

Vệ sinh lưới lọc kim loại



Vệ sinh lưới lọc nhựa



Lắp lại theo trình tự

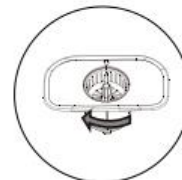
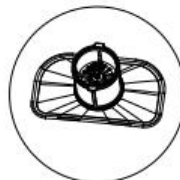

Lắp lại theo chiều kim đồng hồ

Sau khi làm sạch, lắp ráp lưới lọc vào vị trí ban đầu của nó, xoay theo chiều kim đồng hồ. Và cuối cùng lắp lại cụm lưới lọc vào máy rửa bát theo chiều kim đồng hồ.

Lưu ý: Nên vệ sinh bộ lọc rác thường xuyên để đảm bảo máy hoạt động một cách hiệu quả nhất.

Vệ sinh cánh tay phun

Có một cánh tay phun riêng trên giỏ đựng bát đĩa và giỏ trái cây – rau củ. Cách tháo lắp đối với hai cánh tay phun là giống nhau.

Bạn không cần phải tháo rời tay phun để làm sạch cho đến khi có nhiều chất bẩn bám trên các lỗ tay phun và nắp chụp.

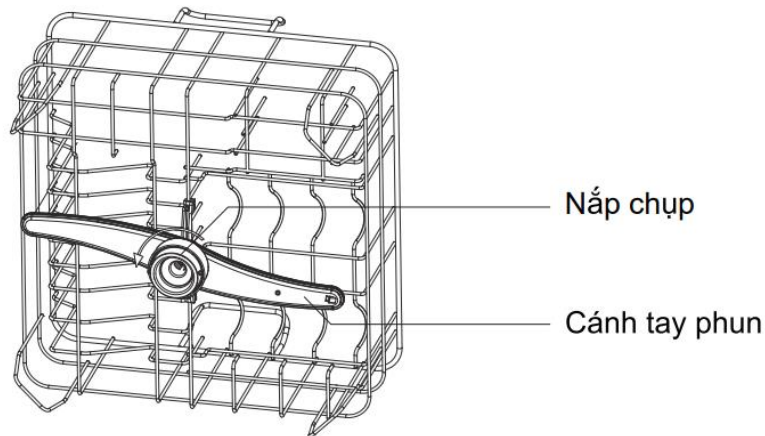

Xoay nắp theo chiều ngược kim đồng hồ để tháo rời. Làm sạch chất bẩn trên tay phun và nắp chụp dưới vòi nước chảy. Hãy sử dụng bàn chải để làm sạch nếu cần thiết.

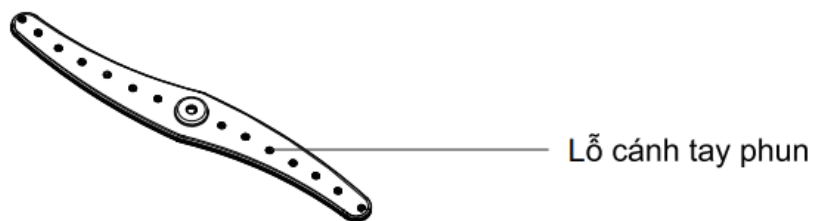

Sau khi làm sạch, hãy lắp tay phun và nắp chụp theo chiều kim đồng hồ để siết chặt. Cần đảm bảo tay phun có thể xoay linh hoạt.

Lưu ý:

- Không dùng dung môi hoặc hóa chất làm sạch mài mòn
- Khi không sử dụng trong thời gian dài, bạn nên chạy một chương trình rửa với máy không và sau đó rút phích cắm ra khỏi ổ cắm, tắt nguồn cấp nước và để cửa của thiết bị hơi mở. Điều này sẽ giúp đệm cửa bền lâu hơn và ngăn mùi hôi hình thành bên trong thiết bị.

- Vệ sinh: Thường xuyên lau chùi gioăng cửa bằng khăn mềm ẩm để loại bỏ cặn thức ăn.
- Khi máy rửa bát đang chạy, cặn thức ăn và thức uống có thể nhỏ giọt vào các cạnh của cửa máy rửa bát. Các bề mặt này nằm bên ngoài khoang rửa và nước từ tay phun không tới được. Mọi cặn bẩn cần được lau sạch trước khi đóng cửa.
- Để tránh nước thấm vào khóa cửa và các bộ phận điện, không sử dụng bất kỳ loại chất tẩy rửa dạng xịt nào.
- Không bao giờ sử dụng chất rửa ăn mòn hoặc miếng cọ rửa trên bề mặt bên ngoài vì chúng có thể làm xước lớp sơn của máy. Một số khăn giấy cũng có thể làm xước hoặc để lại vết trên bề mặt

❖ **Lưu ý:** Để phòng sương giá vui lòng thực hiện các biện pháp bảo vệ chống sương giá trên máy rửa bát vào mùa đông. Sau mỗi chu kỳ rửa, vui lòng hoạt động như sau:

1. Tắt nguồn điện cho máy rửa bát
2. Tắt nguồn cấp nước và ngắt đường ống dẫn nước ra khỏi van nước.
3. Xả nước từ đường ống dẫn nước vào và van nước. (Dùng chậu để hứng nước)
4. Kết nối lại đường ống dẫn nước vào van nước.
5. Tháo bộ lọc ở dưới cùng của máy rửa bát và sử dụng một miếng bọt biển để thấm nước trong vùng chứa nước.

TRƯỚC KHI GỌI HỖ TRỢ

Khi xảy ra một vài trục trặc, thiết bị sẽ hiển thị mã lỗi để cảnh báo bạn

Mã lỗi	Ý nghĩa	Nguyên nhân	Khắc phục
E01	Cửa mở	Cửa chưa được đóng hoàn toàn	Kiểm tra và đóng cửa lại
E11	Lỗi van xả	Phát hiện lỗi ở vị trí van xả	Vui lòng liên hệ lên trung tâm bảo hành Hotline: 1900 5555 05
E12	Lỗi nước đầu vào	Van nước không mở Lưu lượng kế bị hỏng Van nước bị hỏng Bộ phận làm mềm nước bị hỏng.	Kiểm tra lại trạng thái van nước Vui lòng liên hệ lên trung tâm bảo hành Hotline: 1900 5555 05

E13	Đầu vào bất thường	Áp lực nước thấp Ống nước vào bị tắc hoặc bị gập	Kiểm tra áp lực nước Kiểm tra đường ống nước
E14	Lỗi bộ phận bảo vệ khô - cháy	Điện cực nước bị hỏng Rò rỉ nước	Kiểm tra giỏ bộ lọc đã được lắp đặt tốt chưa Kiểm tra bồn nước có bị rò rỉ không Kiểm tra nắp ống thoát nước đóng chặt chưa Vui lòng liên hệ lên trung tâm bảo hành Hotline: 1900 5555 05
E15	Máy bơm bất thường	Mức nước bất thường Hỏng bơm cảm ứng	Kiểm tra mức nước Kiểm tra bộ lọc có bị tắc nghẽn Vui lòng liên hệ lên trung tâm bảo hành Hotline: 1900 5555 05
E16	Bộ phận làm nóng bất thường	Bộ phận làm nóng bị hỏng Bộ phận gia nhiệt bị hỏng Cảm biến nhiệt bị hỏng	Vui lòng liên hệ lên trung tâm bảo hành Hotline: 1900 5555 05
E17	Bộ phận cảm biến nhiệt bất thường	Cảm biến nhiệt hở mạch hoặc ngắn mạch	Vui lòng liên hệ lên trung tâm bảo hành Hotline: 1900 5555 05
E18	Tràn nước	Rò rỉ nước Van nước bị hỏng	Ngắt nguồn điện và khóa van cấp nước Vui lòng liên hệ lên trung tâm bảo hành Hotline: 1900 5555 05
E19	Lỗi hiển thị thông tin	Bo mạch kết nối yếu Bo mạch bị hỏng	Vui lòng liên hệ lên trung tâm bảo hành Hotline: 1900 5555 05
E20	Trục trặc hệ thống thoát nước	Cắm ống thoát nước	Vệ sinh bộ lọc Vệ sinh bơm

MẸO VÀ XỬ LÝ SỰ CỐ

Vấn đề	Nguyên nhân	Khắc phục
Dụng cụ bị ướt	1. Thiếu hoặc không có chất trợ xả	Thêm chất trợ xả và xoay mũi tên của hồ đựng chất trợ xả đến mức tối đa
	2. Dụng cụ được xếp chồng chặt lên nhau, không có khoảng cách	Tham khảo hướng dẫn cách xếp bát đĩa (trang
	3. Quá trình rửa vẫn đang chạy	Đợi đến khi quá trình rửa kết thúc
	4. Chương trình đã chọn không có sấy	Chế độ rửa không có chức năng sấy khô
Bát đĩa rửa chưa sạch	1. Các lỗ của cánh tay phun đã bị chặn, bột rửa không được xả hết	Làm sạch các lỗ của cánh tay phun và chạy lại chế độ rửa nhanh để làm sạch dụng cụ
	2. Cho quá nhiều bột rửa	Cho chất rửa vừa phải theo hướng dẫn và chạy lại chế độ rửa nhanh
	3. Bột rửa chất lượng thấp	Sử dụng bột rửa chuyên dụng với chế độ rửa nhanh để rửa lại dụng cụ
Một số giọt nước đọng mặt trong cửa	Đó là điều bình thường và không ảnh hưởng đến bát đĩa	
Một số bọt trong lớp cửa trong	Không sử dụng bột rửa giành cho máy rửa bát hoặc cho quá nhiều bột rửa .	Nếu bọt ít, bạn có thể mở cửa và để bọt bay dần đi; Nếu có quá nhiều bọt, bạn có thể loại bỏ nó bằng cách đổ vào hồ rác của máy 1 chén giấm . Rồi khởi động lại bất kỳ chương trình nào khoảng 3 phút. Làm lại nhiều lần cho đến khi bọt biến mất. (hoặc dùng chương trình chỉ rửa rửa nước lạnh)

Có tiếng ồn nhẹ như thổi một cái gì đó khi đang cắm điện. Và màn hình hiển thị “FAN “	Hệ thống đổi mới không khí đang hoạt động	Đó là tình huống bình thường. Quạt đang hoạt động.
Thật khó để mở cửa	Có một số bụi bẩn trong rãnh, làm kẹt cửa.	Làm sạch rãnh
Không hiển thị các lựa chọn khi nhấn nút nguồn	1. Nếu tắt cả các đèn đều tắt kể cả khi bạn nhấn nút, có khả năng bạn không cắm điện hoặc mất điện	Vui lòng cắm nguồn và đảm bảo nguồn điện không có vấn đề
	2. Mất điện, cầu dao, cầu chì hoặc ổ cắm hỏng	Làm sạch ổ cắm điện và đảm bảo chúng khô ráo. Hoặc thay ổ cắm
	3. Nhấn nút lựa chọn quá nhanh, ngay sau khi nút nguồn vừa sáng đèn.	Nhấn biểu tượng nguồn trong 1 giây
Không có hiển thị khi nhấn bất kỳ nút nào ngoại trừ nút nguồn	1. Không đóng cửa	Đóng cửa
	2. Có bụi bẩn hoặc nước trên màn hình hiển thị, tay ướt	Lau kính và tay, đảm bảo tất cả đều khô ráo
	3. Khóa cửa PCB bị hỏng	Vui lòng liên hệ lên trung tâm bảo hành Hotline: 1900 5555 05
Đèn nước trong bảng điều khiển được chiếu sáng khi nước vào	1. Kiểm tra xem nguồn nước có vấn đề không	Hãy chắc chắn rằng nguồn cung cấp nước không có vấn đề
	2. Lưu lượng kế bị hỏng	Vui lòng liên hệ lên trung tâm bảo hành Hotline: 1900 5555 05
	3. Van làm đầy bị hỏng	Vui lòng liên hệ lên trung tâm bảo hành Hotline: 1900 5555 05
Có tiếng ồn khác lạ khi máy đang hoạt động	Xếp dụng cụ không đúng cách, một số đồ dùng đang cản trở cánh tay phun hoặc đang bị va vào nhau.	Dỡ bỏ máy rửa chén và thay thế các dụng cụ theo cách thích hợp

Bát đĩa không được rửa sạch	1. Dụng cụ xếp chất đồng và không có khoảng cách	Tham khảo cách xếp bát đĩa
	2. Không chọn đúng chương trình rửa	Vui lòng chọn đúng chương trình rửa
	3. Không sử dụng bột rửa chuyên dụng hoặc cài đặt chương trình ngắn so với số lượng hoặc độ bẩn của bát đĩa	Sử dụng bột rửa chuyên dụng và cho lượng phù hợp với chương trình rửa
	4. Không đặt bộ lọc đúng vị trí và còn nhiều cặn thức ăn trong đó	Vệ sinh bộ lọc và đặt lại bộ lọc theo đúng hướng
	5. Cánh tay phun đã bị bẩn	Làm sạch phần bên trong của cánh tay phun
	6. Cánh tay phun bị kẹt	Kiểm tra xem cánh tay phun có bị kẹt bởi dụng cụ không
	7. Bát đĩa bị dính kết thức ăn để lâu	Ngâm dụng cụ một thời gian trước khi rửa
	8. Đèn báo tắt khi thiết bị hoạt động.	Khởi động lại chương trình rửa
	9. Một số cặn thức ăn hoặc dầu mỡ để lâu ngày, khô cứng bám chặt vào bát đĩa, quá khó để rửa	Đề nghị rửa dụng cụ bằng tám giáp rửa bát trước khi cho vào máy
Rất nhiều nước còn đọng lại trên sàn máy khi máy không hoạt động	1. Vị trí của ống thoát nước quá cao	Tham khảo lắp đặt đường ống thoát nước
	2. Ống thoát nước bị gấp khúc, chặn hoặc bị ép bởi một thiết bị khác	Tháo ống và loại bỏ vật nặng
	3. Bơm thoát nước bị hỏng	Vui lòng liên hệ lên trung tâm bảo hành (024.37.19.15.10)
	4. Van làm đầy bị hỏng	Vui lòng liên hệ lên trung tâm bảo hành (024.37.19.15.10)

THÔNG TIN BẢO HÀNH QUAN TRỌNG

Khách hàng cần tư vấn và giải đáp vui lòng liên hệ bộ phận Chăm sóc khách hàng **TEXGIO 1900 5555 05** để được hỗ trợ nhanh chóng. Nếu khách hàng liên hệ trao đổi ngoài giờ hành chính, xin vui lòng chờ đợi, chúng tôi sẽ tiếp nhận lưu giữ thông tin và sắp xếp xử lý theo quy trình.

Bảo hành miễn phí khi:

- Sản phẩm vẫn trong thời gian bảo hành. Thời hạn tính từ ngày mua sản phẩm.
- Sản phẩm được sử dụng đúng mục đích, dùng trong gia đình và được thực hiện đúng như trong quyển sách HDSD này.
- Lỗi phát sinh do sản phẩm và từ nhà sản xuất.
- Phạm vi: Toàn quốc. Khách hàng trong cùng thành phố với TTBH (cách 40 Km) được bảo hành tại nhà.

Các trường hợp sau KHÔNG được bảo hành miễn phí:

- Không kích hoạt bảo hành điện tử hoặc kích hoạt **không** đúng thời gian mua sản phẩm.
- Các phụ kiện lắp đặt, phụ kiện rời kèm theo máy như: giàn, giỏ, tay quay phun, lọc rác, nắp muối bị mất hoặc hỏng, gỉ sét trong quá trình sử dụng.
- Các trường hợp thân máy bê vỡ, trầy xước, gỉ sét; doãng cao su đứt, rách trong quá trình sử dụng.
- Các hư hỏng do điện áp đột biến, không ổn định.
- Các hư hỏng, lỗi xảy ra do lắp đặt không đúng hướng dẫn và khuyến cáo của nhà sản xuất.
- Sử dụng không đúng yêu cầu kỹ thuật theo khuyến cáo của nhà sản xuất:
 - Không sử dụng muối chuyên dụng dành cho máy rửa chén bát, gây đóng cặn bít tắc hệ thống bơm rửa khi sử dụng lâu ngày.
 - Cài đặt mức muối không phù hợp với nguồn nước khu vực, gây sưng mờ trắng trên bát đĩa bởi thừa muối hoặc thừa canxi do nước cứng.
 - Cài đặt mức bóng không phù hợp, gây nhờn hoặc làm giảm hiệu quả khô của bát đĩa.
 - Không sử dụng chất rửa chuyên dụng, xếp đồ rửa không đúng cách làm giảm hiệu quả làm việc của máy.
 - Không gạt thức ăn thừa trước khi xếp đồ dẫn đến tắc tay quay phun nước; không vệ sinh hồ rác định kỳ, khiến cho việc rửa bát không hiệu quả hoặc gây tắc, kẹt, lỗi bơm xả khi những thức ăn thừa nhỏ bị lọt xuống.
 - Không vệ sinh màng lọc dây cấp nước định kỳ sau thời gian dài sử dụng gây cặn bám, ảnh hưởng quá trình hoạt động của máy, dẫn tới hỏng dây cấp, van cấp
- Các hư hỏng do chiến tranh, thiên tai hay chuột bọ, côn trùng xâm nhập gây ra.
- Tự ý sửa chữa mà chưa có sự đồng ý từ **TEXGIO** hoặc đại diện được ủy quyền từ chính hãng.